

Offisielle spilleregler for basketball med rullestol 2004

Vedtatt av IWBF

Gyldig fra 1. november 2004



Norges Basketballforbund

NORWEGIAN BASKETBALL ASSOCIATION

Postadresse: Serviceboks 1 - Ullevål stadion, 0840 Oslo

Besøksadresse: Sognsveien 75 L, 0855 Oslo

Telefon: 21 02 90 00

Fax: 21 02 95 91

E-post: basket@adm.basket.no
dk@basketballdommer.com

Internett: www.basket.no
www.basketballdommer.com

Bankgiro: 5134 06 05091

Stiftet: 28. januar 1968

Tilsluttet: Norges Idrettsforbund

Medlem av: FIBA (International Basketball Federation)
IWBF (International wheel basketball federation)

Versjon: 01-08-05

Oversatt og tilrettelagt for norsk av og Jan Korshavn.

Rådgivere: Knut R. Myhre og Karsten Barton

Lay-out og design: Carsten Bakke



Alle henvisninger i disse spillereglene til lagledere, spillere, dommere osv. i hankjønnssform gjelder tilsvarende også for hunkjønn.
Dette er selvsagt bare en praktisk forenkling.

Innhold

Regel 1	§ 1	Definisjoner.....	6
Spillet			
Regel 2	§ 2	Bane	6
Bane og utstyr	§ 3	Utstyr	10
Regel 3	§ 4	Lagene.....	13
Lagene	§ 5	Skadet spiller	15
	§ 6	Kapteinen: Oppgaver og rettigheter	15
	§ 7	Lagledere: Oppgaver og rettigheter	15
Regel 4	§ 8	Spilletid, uavgjort resultat og forlengningsperioder.....	17
Spille-	§ 9	Start og slutt på en periode eller kampen.....	17
bestemmelser	§ 10	Ballens status	18
	§ 11	Hvor en spiller eller dommer befinner seg	18
	§ 12	Dommerkast og vekslende ballbesittelse	19
	§ 13	Hvordan ballen spilles.....	21
	§ 14	Kontroll over ballen	21
	§ 15	Spiller i skuddbevegelse	21
	§ 16	Mål - når det gjøres og dets verdi	22
	§ 17	Innkast	23
	§ 18	Time-out	24
	§ 19	Innbytte	26
	§ 20	Forspilt kamp (tapt kamp som straff - «walk over»)	28
	§ 21	Tapt kamp pga. utfouling eller skade	28
Regel 5	§ 22	Overtredelser	30
Overtredelser	§ 23	Spiller eller ball utenfor spillebanen	30
	§ 24	Dribling	30
	§ 25	Skrittfeil	31
	§ 26	Tre-sekunders-regelen.....	31
	§ 27	Tett oppdekket spiller	31
	§ 28	Åtte-sekunders-regelen	32
	§ 29	Tjuefire-sekunders-regelen.....	32
	§ 30	Tilbakespill til forsvarfeltet	33
	§ 31	Ikke benyttet for å beholde nummereringen på paragrafene .	34



Regel 6	§ 32 Fouls	35
Fouls	§ 33 Kontakt: generelle prinsipper	35
	§ 34 Personlig foul	41
	§ 35 Dobbelfoul.....	41
	§ 36 Usportslig foul.....	42
	§ 37 Diskvalifiserende foul og bortvisning	42
	§ 38 Teknisk foul	43
	§ 39 Slagsmål.....	44
Regel 7	§ 40 Fem fouls av en spiller	47
Generelle	§ 41 Lagfouls: Bestrafningsgrense	47
bestemmelser	§ 42 Spesielle situasjoner.....	47
	§ 43 Straffekast.....	48
	§ 44 Feiltakelser som kan rettes opp	50
Regel 8	§ 45 Dommere, sekretariat og kommissær.....	52
Dommere,	§ 46 Førstedommeren: Oppgaver og myndighet	52
sekretariat,	§ 47 Dommerne: Oppgaver og myndighet.....	53
kommissær:	§ 48 Sekretær, assisterende sekretær og klassifisør: Oppgaver	54
Oppgaver og	§ 49 Tidtakeren: Oppgaver	55
myndighet	§ 50 24-sekunders tidtakeren: Oppgaver.....	56
Regel 9	§ 51 Poengsystem for klassifisering av spillere	57
Klassifisering av spillere		
Offisielle	A Dommertegn	58
kamprosedyrer	B Kampskjema	64
	C Prosedyrer ved protest.....	73
	D Rangering av lag	74
	E TV-time-outs	77

Aktuelle reglementer i NBBF

Norges Basketballforbunds protest- og appellreglement.....	78
Reglement om bestrafning av diskvalifiserende fouls eller usportslig oppførsel i forbindelse med kampavvikling.....	81

Spesielle spilleregler i NBBF

Offisielle spilleregler for basketball
Let's Play - Retningslinjer for basketball for barn (med spilleregler for minibasket)
Passerelle - Offisielle spilleregler for basketball for ungdom 13–14 år
Disse finnes tilgjengelig fra NBBFs kontor eller for nedlasting fra www.basket.no.



INNLEDNING

Reglene for basketball med rullestol (rullestolbasket), slik de blir benyttet under IWBF (det internasjonale forbundet for rullestolbasket) sitt ansvar, er et resultat av mange års erfaring med rullestolbasket. De er basert på reglene til det internasjonale basketballforbundet FIBA.

REGEL 1 SPILLET

§ 1 Definisjoner

1.1 Rullestolbasket

Rullestolbasket spilles av to (2) lag som hver består av fem (5) spillere. Hvert lags formål er å kaste ballen i motstandernes kurv (score), og å hindre det andre laget i å score.

Rullestolbasket kontrolleres av dommere, sekretariat, en kommissær og en klassifisør.

1.2 Kurver: egen / motstandernes

Kurven som et lag angriper mot, benevnes motstandernes kurv, og kurven som forsvares av et lag, benevnes dette lagets egen kurv.

1.3 Vinner av kampen

Det laget som har scoret flest poeng ved spilletidens slutt er vinner av kampen.

REGEL 2 BANE OG UTSTYR

§ 2 Bane

2.1 Spillebanen

Spillebanen skal ha en plan, hard flate, fri for hindringer (Bilde 1), og skal være tjuåtte (28) meter lang og femten (15) meter bred, målt fra grenselinjenes indre kanter.

Nasjonale forbund har myndighet til å godkjenne eksisterende spillebaner som er minst tjueseks (26) meter lange og minst fjorten (14) meter brede for egne turneringer.

2.2 Linjene

Alle linjer skal være markert med samme farge (fortrinnsvis hvit), fem (5) cm brede og klart synlige.

2.2.1 Grenselinje

Spillebanen skal begrenses av en grenselinje, bestående av endelinjene (langs spillebanens kortsider) og sidelinjene (langs spillebanens langsider). Disse linjene er ikke en del av spillebanen.

Ethvert hinder, inkludert personer som sitter på lagbenkene, skal være minst to (2) m fra spillebanen.

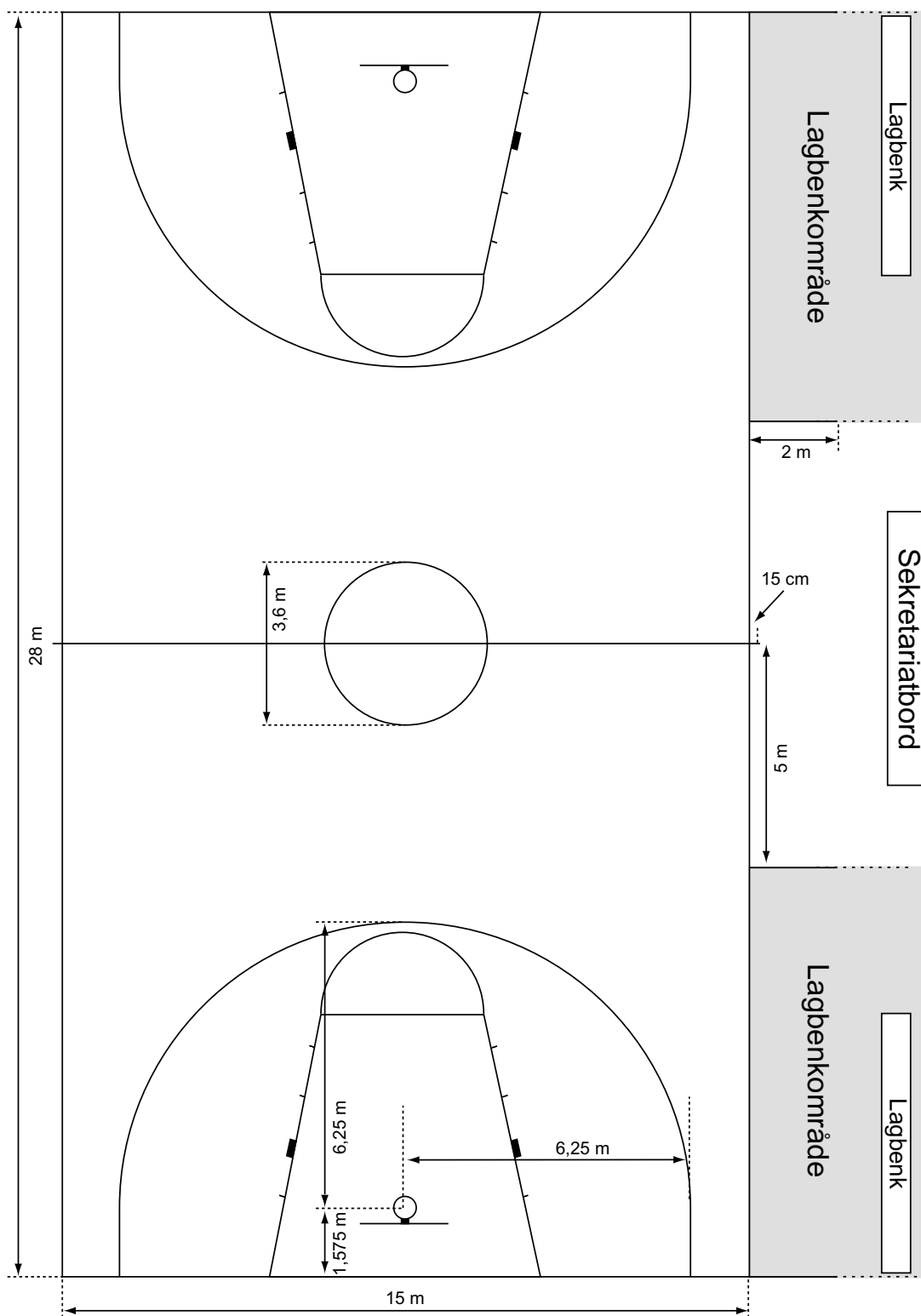

Bilde 1 Spillebanen



2.2.2 Midtlinje, midtsirkel og halvsirkler

Midtlinsen skal merkes parallelt med endelinjene, mellom midtpunktene på sidelinjene. Den strekker seg femten (15) cm utenfor hver sidelinje.

Midtsirkelen skal ha sentrum i spillebanens midtpunkt, og den skal ha en radius på 1,80 m målt til sirkelens ytterkant. Hvis området inne i sirkelen er malt, skal fargen være den samme som i tre-sekunders-områdene. Hver av halvsirklene skal ha en radius på 1,80 m (målt til sirkelens ytterkant) og ha sitt sentrum i straffekastlinjenes midtpunkt (Bilde 2).

2.2.3 Straffekastlinjer og tre-sekunders-områder

En straffekastlinje skal trekkes parallelt med hver endelinje. Linjens ytterkant skal være 5,80 m fra endelinjens innerkant og den skal være 3,60 m lang. Midtpunktet skal ligge på en tenkt linje som forbinder endelinjenes midtpunkter.

Tre-sekunders-områdene utgjøres av de felter som er begrenset av endelinjene, straffekastlinjene og forbindelseslinjene mellom disse. Forbindelseslinjene skal utgå fra, og ha sine ytterkanter i, punkter tre (3) m fra endelinjenes midtpunkter, og de skal ende i straffekastlinjenes endepunkter. Disse linjene, med unntak av endelinjene, er en del av tre-sekundersområdet. Tre-sekunders-områdene kan være fargelagt innenfor linjene, men må da ha samme farge som området inne i midtsirkelen.

Oppstillingsplassene langs straffekastområdet, som benyttes av spillere under straffekast, skal merkes slik det fremgår av Bilde 2.

2.2.4 Tre-poengs-område

Et lags tre-poengs-område (Bilde 1 og Bilde 3) utgjøres av hele banens areal, med unntak av området nærmest motstandernes kurv, som begrenses av, og inkluderer

- to parallelle linjer trukket fra endelinjene, med linjenes ytterkant 6,25 m fra det punkt på gulvet som ligger rett under det eksakte sentrum av motstandernes kurv. Avstanden fra dette punktet til midtpunktet på innerkanten av endelinjen er 1,575 m.
- en halvsirkel med 6,25 m radius, målt fra sirkelens ytterkant til sirkelens sentrum (som er det samme punktet som er definert ovenfor), som møter de to parallelle linjene nevnt ovenfor.

2.2.5 Lagbenkområder

Lagbenkområder (Bilde 1) skal markeres utenfor spillebanen på samme side som sekretariatet og lagbenkene.

Hvert område skal avgrenses av en minst to (2) m lang linje i forlengelsen av endelinjen, og av en minst to (2) m lang linje trukket vinkelrett på sidelinjen i en avstand av fem (5) m fra midtlinsen.

Det skal være syv (7) sitteplasser i lagbenkområdet tilgjengelig for lagledere og lagfunksjonærer. Innbytterne benytter sine rullestoler som lagbenk. Alle andre personer skal være minst to (2) m bak lagbenken.

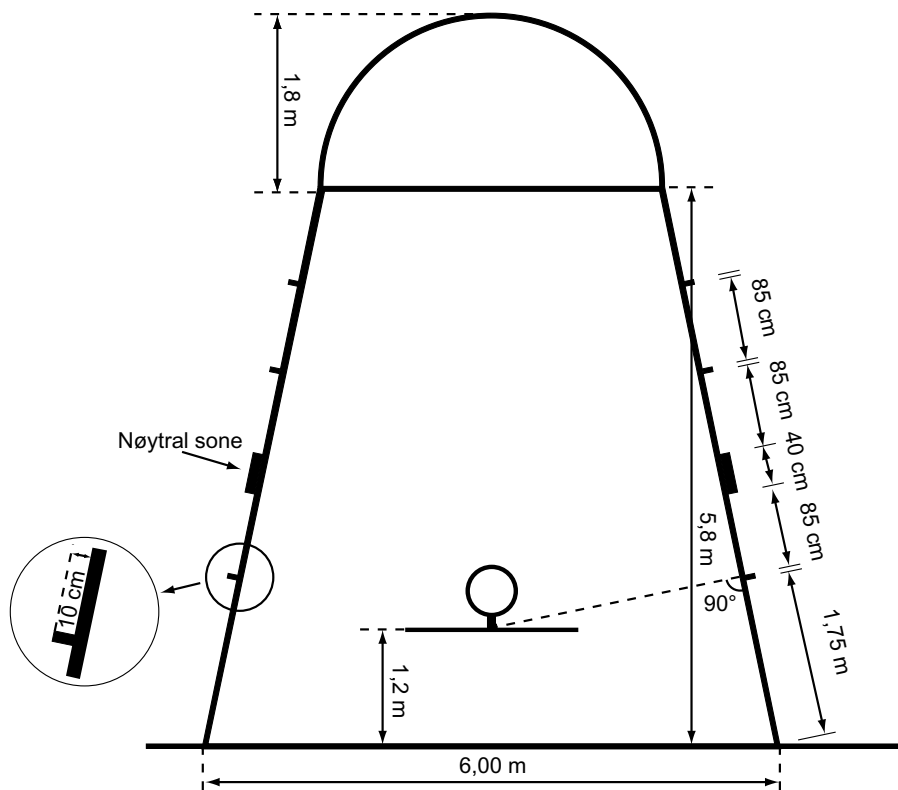

Bilde 2: Straffekastområdet

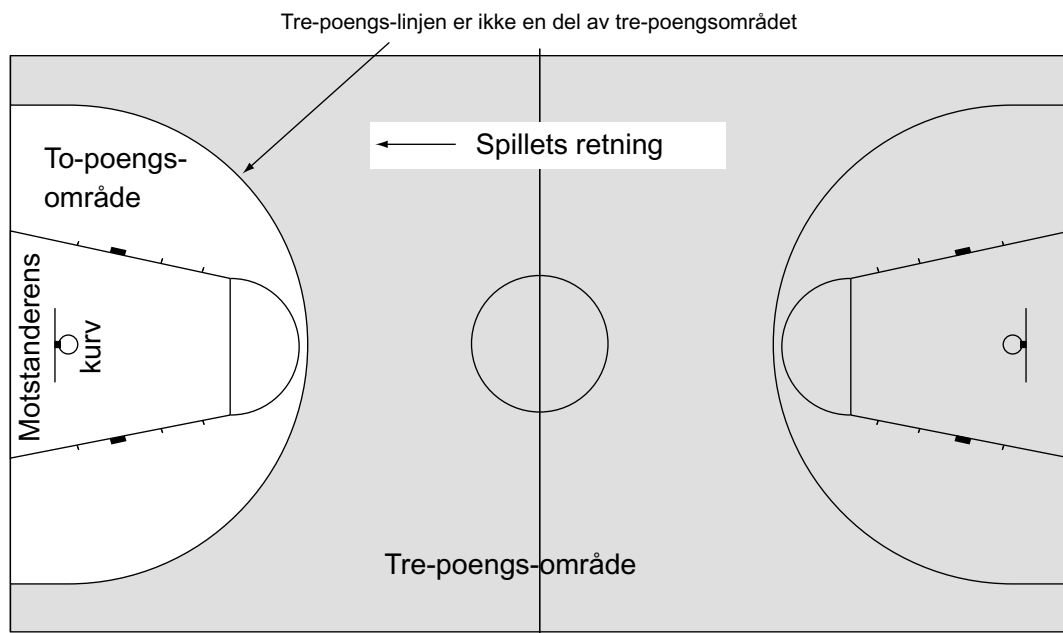

Bilde 3: To-poengs-/tre-poengs-området

2.3 Plassering av sekretariatbord og innbytterstoler (Bilde 4)

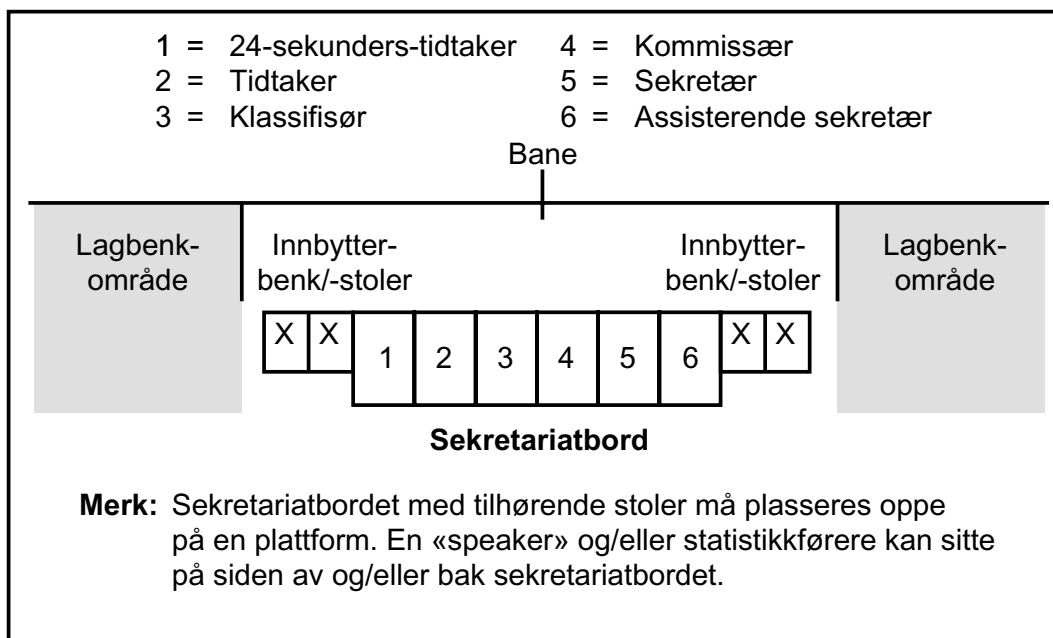

Bilde 4: Sekretariatbord og innbytterstoler

Norsk kommentar:

Det anbefales at «speaker» og/eller statistikkførere plasseres BAK sekretariatbordet, men uansett må bordet ikke gjøres lengre enn at det er plass til to (2) innbytterstoler mellom bordet og linjen som markerer begynnelsen på lagbenkområdet.

§ 3 Utstyr

Følgende utstyr vil være påkrevet:

- Kurvstativ bestående av
 - plater
 - kurver med (trykkutløste) ringer og nett
 - kurvstøtte, inkludert polstring
- Basketballer
- Kampur
- 24-sekunders-anlegg
- Stoppeklokke eller egnet (synlig) anordning (ikke kampuret) for å ta tiden på time-outs
- To (2) separate, tydelig ulike og kraftige lydsignaler
- Kampskjema
- Spillerfoulmarkører
- Lagfoulmarkører
- Indikator for vekslende ballbesittelse
- Spillegulv
- Spillebane
- Tilstrekkelig belysning

Norsk kommentar:

- 1) *En godkjent basketball skal tilfredsstillende følgende krav:*
 - *Ballen skal være rund, rød eller oransje og ha sorte sømmer.*
 - *Kvinner skal spille med ball str. 6, menn med ball str. 7. Se ellers egne krav for minibasket (Let's Play).*
 - *Ballen skal sprette opp mellom 1,20 m og 1,40 m (målt til ballens overside) når den slippes fra 1,80 m (målt fra ballens underside).*
- 2) *En godkjent basketballbane (-hall) har ingen hindringer over spillebanen lavere enn 7 m over gulvet.*

For en mer detaljert beskrivelse av utstyr henvises til eget dokument, «Official Basketball Rules 2004, Basketball Equipment».

3.1 Rullestoler

- 3.1.1 Det må rettes særlig oppmerksomhet mot rullestolen ettersom den anses å være en del av spilleren. Brudd på de følgende reglene vil medføre at gjeldende rullestol nektes benyttet i kampen.
- 3.1.2 Det er kun tillatt med en - 1 - pute på rullestolens sete. Den må ha samme dimensjoner som rullestolens sete; ikke mer enn 10 cm tykk, unntatt for spillere med klassifisering 3.5, 4 og 4.5 poeng hvor puten ikke skal være tykkere enn 5 cm. Den må ha samme fasthet og tetthet tvers igjennom; tilstrekkelig fleksibel til at diagonale hjørner kan berøre hverandre når puten bøyes, og med en gjennomgående lik tykkelse. Puten får ikke være kileformet. Det er ikke tillatt med noen form for brett eller stive materialer i stolens setepart i tillegg til puten. (Se også §4.4.1)
- 3.1.3 Fotbrettet, eller den horisontale beskyttelsesrammen/stangen foran på stolen, må ikke være høyere enn 11 cm målt fra gulvet og opp til dens fremre punkt og i hele dens lengde. En slik ramme/stang kan være rett eller noe bøyd, men må ikke være spiss. Denne målingen tas med de fremre (små) hjulene i posisjon for å kjøre fremover.
- 3.1.4 Undersiden av fotbrettet må være utformet slik at den forhindrer skade på spillebanen. En rullevalse montert under fotbrettet for beskyttelse av spillebanen, samt små anti-tippe hjul montert bak på stolen som ekstra sikkerhet er tillatt.

Kommentar:

Det er tillatt med en eller to anti-tippe innretninger som ofte eller kontinuerlig er i kontakt med spillebanen i form av maksimalt to - 2 - små støttehjul bak på stolen, montert enten til rammen eller bakre aksel på stolen. Avstanden mellom støttehjulene må begrenses til avstanden på innsiden av de to store hjulene (drivhjulene). Når spilleren sitter i rullestolen og den er i posisjon til å kjøre fremover, må avstanden fra støttehjulenes underkant og ned til spillebanen være maksimalt 2 cm. Anti-tippe hjulene må ikke stikke ut over det vertikale planet i drivhjulenes bakre punkt. Denne målingen skal foretas med stolen i posisjon for å kjøre fremover.

Mrk.: Ifølge denne paragrafen regnes ikke anti-tippe (støtte-) innretningene/hjulene som hjul på rullestolen.

- 3.1.5 Maksimum høyde fra gulvet til stolens siderammer, inkludert det materialet som utgjør stolens seteparti, må ikke overskride 53 cm når de fremre hjulene er i posisjon for å kjøre fremover.
- 3.1.6 Rullestolen skal ha enten tre eller fire hjul - dvs. to store drivhjul bak samt ett eller to små hjul foran på stolen. De store hjulene, inkludert dekkene, kan ha en maksimal diameter på 69 cm. I de tilfeller hvor stolen har tre hjul, må det lille hjulet være montert på midten og innenfor den horisontale beskyttelsesrammem/stangen foran på stolen. Et ekstra støttehjul kan monteres dersom stolen kun har ett lite hjul i fronten.
- 3.1.7 Det skal være montert en drivfelg på hvert drivhjul.
- 3.1.8 Det er ikke tillatt med noen form for styreanordning, bremses eller gir på rullestolen.
- 3.1.9 Dekk eller støttehjul som lager merker i spillebanen er ikke tillatt. Unntak kan gjøres dersom det kan påvises at merker lett kan fjernes.
- 3.1.10 Armlener og annen støtte for overkroppen som er festet til stolen, må ikke stikke utenfor spillerens ben eller skuldre når han sitter i en normal oppreist posisjon.
- 3.1.11 Den horisontale rammen i ryggstøtten bak på rullestolen skal være polstret for å unngå skader på motspillernes knær.

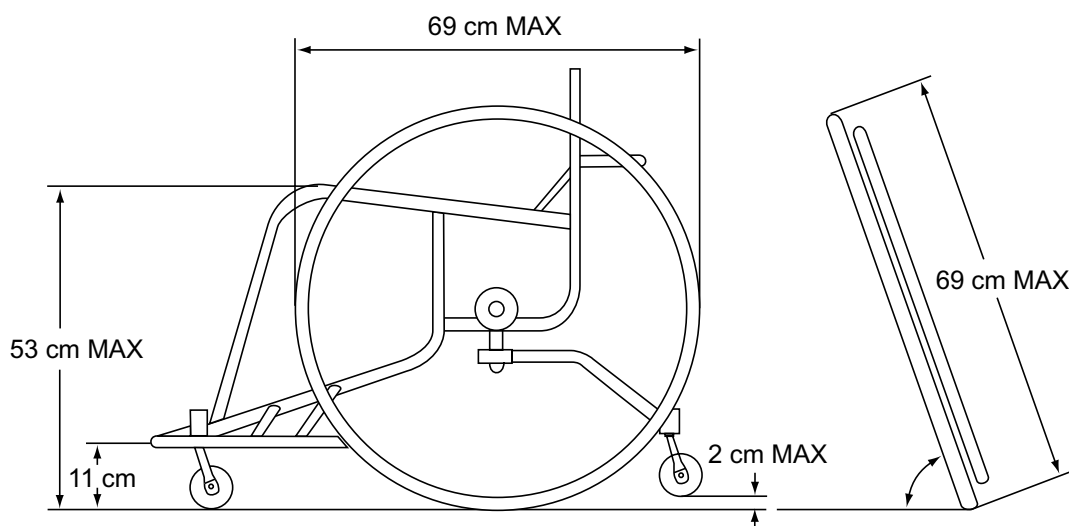

Bilde 5 Rullestolens dimensjoner

REGEL 3 LAGENE

§ 4 Lagene

4.1 Definisjon

4.1.1 Et lagmedlem har spilletillatelse når han har fått godkjenning for å spille for et lag i henhold til turneringsarrangørens regler, inkludert regler om aldersgrenser.

4.1.2 Et lagmedlem er spilleberettiget når han er oppført på kampskjema før kampstart, og så lenge han verken er bortvist eller har begått fem (5) fouls.

4.1.3 Under spilletiden er et lagmedlem

- en spiller når han er på spillebanen og er spilleberettiget.
- en innbytter når han ikke er på spillebanen, men er spilleberettiget.
- en utelukket spiller når han har begått fem (5) fouls og ikke lenger er spilleberettiget.

4.1.4 I en spillepause anses alle spilleberettigede lagmedlemmer som spillere.

4.2 Regel

4.2.1 Hvert lag skal bestå av

- ikke flere enn tolv (12) spilleberettigede lagmedlemmer, inkludert en kaptein.
- en lagleder og, hvis laget ønsker det; en assisterende lagleder.
- høyst fem (5) lagfunksjonærer, som kan sitte på benken og ha særskilte ansvarsområder, dvs. manager, lege, fysioterapeut, statistikkfører, tolk etc.

4.2.2 Fem (5) spillere fra hvert lag skal være på banen mens spillet pågår, og disse kan byttes ut.

4.2.3 En innbytter blir en spiller og en spiller blir en innbytter når

- dommeren ber innbytteren komme inn på spillebanen.
- en innbytter ber sekretæren om innbytte under en time-out.

4.3. Spilledrakter

4.3.1 Lagmedlemmenes spilledrakter skal bestå av

- trøyer med samme dominerende farge på for- og baksiden. Alle spillere må ha trøyen nedi spillebuksene. Spilledrakter med trøye og bukse i ett plagg er tillatt.
- T-skjorter, uansett type og farge, kan ikke bæres under trøyene med mindre en spiller har skriftlig legeattest for at dette er påkrevd. T-skjorten må i så fall ha samme dominerende farge som trøyene.
- korte bukser med samme dominerende farge foran og bak, men ikke nødvendigvis samme farge som trøyene.
- Underbenklær («sykkelbukser») som er synlige nedenfor spillebuksene kan bæres, forutsatt at de har samme dominerende farge som spillebuksene.



- 4.3.2 Hver spiller skal ha en trøye som er nummerert foran og bak med tall som har én farge som står i skarp kontrast til trøyens farge.

Tallene skal være klart synlige og

- minst tjue (20) cm høye på ryggsiden.
- minst ti (10) cm høye på brystet.
- minst to (2) cm brede.
- lagene skal benytte numrene fra fire (4) til femten (15). Nasjonale forbund har myndighet til å tillate alle andre nummer med maksimum to (2) sifre i egne turneringer.
- spillere på samme lag kan ikke benytte samme nummer.
- enhver logo eller reklame skal være minst fem (5) cm fra numrene.

Norsk kommentar:

I Norge er det pr. 1. august 2004 kun BLNO som har fått tillatelse til å benytte andre draktnumre enn 4-15, men da slik at ingen av de to sifrene er større enn fem (5), fordi draktnummeret skal kunne vises enkelt av dommerne. Høyeste draktnummer er derfor 55.

- 4.3.3 Et lag må ha minst to sett trøyer, og
- det lag som er nevnt først i programmet (hjemmelaget), skal bære lyse trøyer (fortrinnsvis hvite).
 - det lag som er nevnt sist i programmet (bortelaget), skal bære mørke trøyer.
 - Hvis de to lagene er enige, kan de imidlertid bytte om på de nevnte draktfargene.

- 4.3.4 Det er ikke tillatt å spille barfot.

4.4 **Annet utstyr**

- 4.4.1 Alt utstyr som brukes av spillere, må være egnet for spillet. Utstyr som er konstruert for å øke en spillers høyde eller rekkevidde, eller på noen annen måte gir en urettmessig fordel, er ikke tillatt.

- 4.4.2 Spillere skal ikke bære utstyr (gjenstander) som kan forårsake skade på andre spillere.

- Følgende **er ikke** tillatt:
 - Beskyttere, støtter eller remmer av lær, plast, bøyelig (myk) plast, metall eller annet hardt materiale på finger, hånd, håndledd, albu eller underarm, heller ikke når det er dekket med myk polstring.
 - Gjenstander som kan kutte/skjære eller forårsake skrubbsår (fingerneglene må være kortklippede).
 - Hodepynt, hodeplagg, hårbøyer/-klemmer og smykker.
- Følgende **er** tillatt:
 - Beskyttelsesutstyr på skulder, overarm, lår eller legg, hvis det er tilstrekkelig polstret.
 - Knestøtter hvis de er tilstrekkelig tildekket.
 - Beskytter over en skadet nese, selv om beskytteren er laget av et hardt materiale.
 - Brillen, hvis de ikke innebærer noen fare for andre spillere.
 - Hodebånd/hårbånd, høyst fem (5) cm brede, som er laget av glatt, ensfarget stoff, bøyelig (myk) plast eller gummi.

- 4.4.3 Alt annet utstyr som ikke er spesifikt nevnt i disse reglene, må først godkjennes av det internasjonale forbundet for rullestolbasket, IWBF.

§ 5 Skadet spiller

- 5.1 Dommerne kan stoppe kampen når spillere blir skadet.
- 5.2 Hvis ballen er levende når en skade oppstår, skal dommerne ikke blåse av før det laget som har kontroll over ballen har gjort et skuddforsøk, har mistet kontroll over ballen, eller har holdt ballen tilbake fra spill, eller før ballen er blitt død. Hvis det er nødvendig for å beskytte en skadet spiller, kan dommerne imidlertid blåse av spillet umiddelbart.
- 5.3 Hvis en skadet spiller ikke kan fortsette å spille umiddelbart (ca. 15 sekunder), eller får behandling, må han byttes ut, eller så må laget hans fortsette med færre enn fem (5) spillere.
- 5.4 Lagledere, assisterende lagledere, innbyttere og lagfunksjonærer kan, med en dommers tillatelse, gå inn på spillebanen for å se til en skadet spiller før han blir byttet ut.
- 5.5 En lege kan gå inn på spillebanen uten dommerens tillatelse hvis en skadet spiller, etter legens oppfatning, trenger medisinsk behandling umiddelbart.
- 5.6 Under kampen må enhver spiller som blør, eller har et åpent sår, byttes ut. Spilleren kan først komme inn igjen når blødningen er stoppet og sårområdet eller det åpne såret er fullstendig og sikkert tildekket.
- Hvis en skadet spiller, eller en spiller som blør eller har et åpent sår, blir i stand til å fortsette under en time-out til et av lagene i den samme perioden som kampuret er stoppet, kan denne spilleren få fortsette å spille.
- 5.7 Hvis en skadet spiller er blitt tildelt straffekast, skal de tas av innbytteren hans. Denne innbytteren kan ikke byttes ut igjen før han har spilt i neste fase der kampuret er startet.
- 5.8 Spillere som laglederen har utpekt til å starte kampen kan erstattes hvis de blir skadet. I et slikt tilfelle skal også motstanderne tillates å erstatte samme antall spillere, hvis de ønsker dette.

§ 6 Kapteinen: Oppgaver og rettigheter

- 6.1 Kapteinen er en spiller som representerer laget sitt på banen. Han kan kommunisere på en høflig og respektfull måte med dommerne under kampen for å få informasjon, men kun når ballen er død og kampuret er stoppet.
- 6.2 Kapteinen kan fungere som lagleder.
- 6.3 Ved kampens slutt skal kapteinen, dersom laget hans protesterer på kampresultatet, umiddelbart informere førstedommeren ved å signere på kampskjemaet i feltet «Kapteinens underskrift ved protest».

§ 7 Lagledere: Oppgaver og rettigheter

- 7.1 Minst tjue (20) minutter før fastsatt kampstart skal hver lagleder, eller dennes representant, gi sekretæren en liste med navn, tilhørende nummer og klassifiseringspoeng på de lagmedlemmer som har spilletillatelse for kampen, samt navnet på lagets kaptein, lagleder og assisterende lagleder.



Alle lagmedlemmer som er ført opp med navn på kampskjema er spilleberettigede, selv om de ankommer etter at kampen er begynt.

- 7.2 Minst ti (10) minutter før fastsatt kampstart skal laglederne bekrefte navnene, tilhørende nummer og klassifiseringspoeng på lagmedlemmer og navnene på lagledere ved å signere på kampskjemaet. Samtidig skal de angi hvilke fem (5) spillere som skal starte kampen. Laglederen for «lag A» skal gi denne informasjonen først.
- 7.3 Lagledere og assisterende lagledere (i tillegg til innbyttere og lagfunksjonærer) er de eneste personer som tillates å oppholde seg i lagbenkområdet, med mindre annet er angitt i spillereglene.
- 7.4 Laglederen og den assisterende laglederen kan gå til sekretariatet under kampen for å få statistisk informasjon, men kun når ballen er død og kampuret er stoppet.
- 7.5 Det er kun laglederen som tillates å forbli stående under kampen. Han kan henvende seg verbalt til spillerne under kampen, forutsatt at han holder seg innenfor sitt lags lagbenkområde.
- 7.6 Hvis laget har en assisterende lagleder, må navnet hans føres på kampskjemaet før kampstart (signatur er ikke nødvendig). Han skal overta alle laglederens oppgaver og rettigheter hvis laglederen av noen grunn ikke kan fortsette.
- 7.7 Når kapteinen forlater spillebanen, skal laglederen gi en av dommerne beskjed om nummeret på spilleren som overtar som kaptein på spillebanen.
- 7.8 Kapteinen skal fungere som lagleder hvis laget ikke har en egen lagleder, eller hvis laglederen ikke kan fortsette og ingen assisterende lagleder er påført kampskjema (eller hvis sistnevnte ikke kan fortsette). Hvis kapteinen må forlate spillebanen, kan han fortsatt opptre som lagleder, men hvis han må forlate spillebanen på grunn av diskvalifiserende foul, eller ikke kan fungere som lagleder på grunn av skade, skal den som overtar som kaptein, også overta som lagleder.
- 7.9 Laglederen skal peke ut straffekastskytteren i alle tilfeller der det ikke er bestemt i spillereglene hvem som skal skyte straffekast.



REGEL 4 SPILLEBESTEMMELSER

§ 8 Spilletid, uavgjort resultat og forlengningsperioder

- 8.1 Kampen skal bestå av fire (4) perioder av ti (10) minutters varighet.
- 8.2 Det skal være spillepauser på to (2) minutter mellom første og andre periode (første halvtidsperiode) og mellom tredje og fjerde periode (andre halvtidsperiode), samt før hver forlengningsperiode.
- 8.3 Halvtidspausen skal være på femten (15) minutter.
- 8.4 Det skal være en spillepause på tjue (20) minutter før kampens oppsatte starttidspunkt.
- 8.5 En spillepause starter
 - tjue (20) minutter før kampens oppsatte starttidspunkt.
 - når signalet fra kampuret lyder ved avslutningen av en periode.
- 8.6 En spillepause avsluttes når
 - ballen berøres lovlig av en av spillerne som deltar i hoppballen ved starten av første periode.
 - ballen berører, eller blir berørt lovlig av, en spiller inne på banen ved innkastet som innleder alle øvrige perioder.
- 8.7 Hvis resultatet er uavgjort når spilletiden er ute etter fjerde periode, skal kampen fortsette med så mange forlengningsperioder på fem (5) minutter som er nødvendig for å få en avgjørelse.
- 8.8 Hvis en foul blir begått samtidig med, eller umiddelbart før sluttsignalet går for spilletidens utløp, skal alle eventuelle straffekast tas etter spilletidens utløp.
- 8.9 Hvis en forlengningsperiode blir nødvendig som et resultat av slike straffekast, skal alle fouls som er begått etter spilletidens utløp anses å være begått i en spillepause, og straffekast skal administreres før starten av forlengningsperioden.

§ 9 Start og slutt på en periode eller kampen

- 9.1 Første periode starter når ballen berøres lovlig av en av de to spillerne som deltar i dommerkastet.
- 9.2 Alle andre perioder starter når ballen berører, eller blir berørt lovlig av, en spiller inne på spillebanen ved innkastet.
- 9.3 Kampen kan ikke starte dersom ett av lagene ikke har fem (5) spillere som er klare til å spille på banen.
- 9.4 I alle kamper skal det laget som er nevnt først i programmet (hjemmelaget) ha lagbenkområdet og sin egen kurv på venstre side av sekretariatet, sett fra sekretariatet mot spillebanen.

Imidlertid kan lagene bytte lagbenker og/eller kurver dersom det er enighet mellom lagene om dette.
- 9.5 Foran første og tredje periode har lagene rett til å varme opp på den banehalvdelen der motstanderlagets kurv befinner seg.



- 9.6 Lagene skal bytte kurver til andre halvtidsperiode.
- 9.7 I alle forlengningsperioder skal lagene spille mot samme kurver som i fjerde periode.
- 9.8 En periode, forlengningsperiode eller kampen er slutt når kampurets signal for spilletidens utløp lyder.

§ 10 Ballens status

- 10.1 Ballen kan enten være levende eller død.
- 10.2 Ballen blir **levende**
- ved dommerkastet når den berøres lovlig av en spiller som deltar i hoppballen.
 - ved et straffekast når straffekastsskytteren har ballen til disposisjon.
 - ved et innkast fra utenfor spillebanen når en spiller har ballen til disposisjon for innkastet.
- 10.3 Ballen blir **død** når
- den går i kurven ved et spillemål eller et straffekast.
 - en dommer blåser i fløyten mens ballen er levende.
 - det er åpenbart at ballen ikke vil gå ned i kurven under et straffekast som skal etterfølges av:
 - et nytt/nye straffekast.
 - en ytterligere bestrafning (straffekast og/eller innkast).
 - kampurets signal lyder når tiden er ute for en periode.
 - 24-sekunders-signalet lyder mens et lag har kontroll over ballen.
 - ballen er i luften under et skuddforsøk og berøres av en spiller etter at:
 - en dommer har blåst i fløyten.
 - kampurets signal lyder når tiden er ute for en periode.
 - 24-sekunders-signalet lyder.
- 10.4 Ballen **blir ikke død**, og en eventuell scoring skal telle, dersom
- ballen er i luften under et skuddforsøk, og
 - en dommer har blåst i fløyten.
 - kampurets signal lyder når tiden er ute for en periode.
 - 24-sekunders-signalet lyder.
 - ballen er i luften under et straffekast når en dommer blåser i fløyten for et hvilket som helst regelbrudd som begås av andre enn straffekastsskytteren.
 - en spiller begår en foul mot en hvilken som helst motspiller mens motspilleren har kontroll over ballen i skuddbevegelsen for et spillemål, og fullfører skuddforsøket i en sammenhengende bevegelse som ble påbegynt før foulen inntraff.
Denne regelen gjelder ikke, og målet skal ikke godkjennes dersom, etter at en dommer har blåst i fløyten,
 - kampurets signal lyder når tiden for perioden er ute.
 - 24-sekunders-signalet lyder.
 - en helt ny skuddbevegelse gjøres.

§ 11 Hvor en spiller eller dommer befinner seg

- 11.1 Hvor en **spiller** befinner seg, bestemmes av hvor rullestolen hans berører gulvet.

- 11.2 Hvor en **dommer** befinner seg, avgjøres på samme måte som for en spiller.

Hvis ballen berører en dommer, er dette det samme som om ballen berører gulvet der dommeren befinner seg.

§ 12 **Dommerkast og vekslende ballbesittelse**

12.1 **Definisjon**

- 12.1.1 Et **dommerkast** skjer ved at en dommer kaster ballen opp mellom to vilkårlige motspillere i midtsirkelen ved starten av første periode.
- 12.1.2 **En holdt ball** innebærer at en eller flere spillere fra hvert sitt lag har en hånd eller begge hender så fast på ballen at ingen av spillerne klarer å få kontroll over ballen uten bruk av overdreven fysisk kraft.

12.2 **Prosedyre**

- 12.2.1 Hver av de to involverte spillerne ha rullestolen inne i den del av halvsirkelen som er nærmest eget lags kurv, med det ene hjulet nær midtpunktet av sirkelens midtlinje.
- 12.2.2 Spillere på samme lag kan ikke innta posisjoner ved siden av hverandre rundt sirkelen dersom en motstander ønsker å innta en av disse posisjoner.
- 12.2.3 Dommeren skal deretter kaste ballen opp mellom dem (loddrett), høyere enn noen av dem kan nå.
- 12.2.4 Ballen må berøres med hånden/hendene av en eller begge de involverte spillerne etter at den har nådd sitt høyeste punkt.
- 12.2.5 Ingen av de involverte spillerne får forlate sin plass før ballen har vært lovlig berørt.
- 12.2.6 Ingen av de involverte spillerne får fange ballen eller berøre den mer enn to ganger før den har berørt en av spillerne som ikke er involvert, gulvet, kurven eller platen.
- 12.2.7 Hvis ballen ikke berøres av én eller begge involverte spillere, skal dommerkastet tas om igjen.
- 12.2.8 Ingen av de andre spillerne kan ha noen del av kroppen på eller over sirkelen (sylinderen) før ballen er blitt berørt.

Et brudd på 12.2.1, 12.2.4, 12.2.5, 12.2.6 eller 12.2.8 er en overtredelse.

12.3 **Dommerkastsituasjoner**

En dommerkastsituasjon inntreffer når

- det dømmes holdt ball.
- ballen går utenfor spillebanen og dommerne er i tvil eller uenige om hvilken spiller som sist berørte den.
- spillere fra begge lag overtrer straffekastbestemmelsene ved et siste eller eneste straffekast som mislykkes.
- en levende ball setter seg fast i kurvstøtten (unntatt mellom straffekast).



- ballen blir død når ingen av lagene hadde kontroll over ballen eller var berettiget til ballen.
- der ikke finnes flere bestrafninger igjen å administrere etter kansellering av identiske bestrafninger mot de to lagene, ingen av lagene hadde kontroll over ballen eller var berettiget til ballen før den første foulen eller overtredelsen inntraff.
- alle perioder med unntak av den første skal starte.

12.4 **Vekslende ballbesittelse**

- 12.4.1 Vekslende ballbesittelse er en metode for å gjøre ballen levende med et innkast i stedet for et dommerkast.
- 12.4.2 Ved alle dommerkastsituasjoner skal lagene annenhver gang få ballen til innkast nærmest det stedet dommerkastsituasjonen oppsto.
- 12.4.3 Det laget som ikke får kontroll over den levende ballen etter dommerkastet som innledet første periode, skal tildeles det første innkastet (ballbesittelsen).
- 12.4.4 Det laget som er berettiget til den neste ballbesittelsen ved slutten av en periode, skal starte den neste perioden med et innkast fra den forlengede midtlinjen, på motsatt side av banen fra sekretariatet.
- 12.4.5 Vekslende ballbesittelse
- begynner når ballen er til disposisjon for en spiller som skal ta innkastet.
 - avsluttes når
 - ballen berører eller blir lovlig berørt av en spiller inne på banen.
 - laget som tar innkastet begår en overtredelse.
 - en levende ball setter seg fast i kurvstøtten ved innkastet.
- 12.4.6 En pil for vekslende ballbesittelse skal indikere hvilket lag som er berettiget til innkast ved at pilen peker mot kurven til motstanderlaget. Pilens retning snus straks den vekslende ballbesittelsen er avsluttet (se 12.4.5).
- 12.4.7 En overtredelse begått av et lag mens det har ballen til innkast ved en vekslende ballbesittelse medfører at laget mister denne ballbesittelsen. Pilen skal da snus umiddelbart for å indikere at det er motstanderlaget som skal ha retten til ballbesittelse ved neste hoppballsituasjon. Spillet skal gjenopptas ved at motstanderlaget tildeles ballen til innkast slik som vanlig etter en overtredelse (dvs. ikke et innkast etter regelen om vekslende ballbesittelse).
- 12.4.8 En foul begått av ett av lagene
- før starten av en periode, unntatt den første perioden, eller
 - under innkastet etter regelen om vekslende ballbesittelse

medfører ikke at laget som skal ta innkast etter regelen om vekslende ballbesittelse mister denne retten til ballbesittelse (innkast).

Hvis en slik foul blir begått under innkastet som starter en periode, etter at spilleren som skal ta innkastet har fått ballen til disposisjon, men før den har berørt en spiller inne på banen, anses foulen å være begått under spilletiden og bestraffes tilsvarende.



§ 13 Hvordan ballen spilles

13.1 Definisjon

Under en kamp spilles ballen med hånden/hendene og kan sentres, kastes, slås, rulles eller dribles i enhver retning, men underlagt begrensningene i spillereglene.

13.2 Regel

13.2.1 Det er en overtredelse å skyve ballen med rullestolen, å sparke eller blokkere ballen med vilje med noen del av beinet (lår, kne, legg eller fot) eller å slå ballen med knyttet hånd. Det er imidlertid ikke en overtredelse å berøre ballen tilfeldig/ubevist med beinet eller rullestolen.

13.2.2 Det er en overtredelse å føre armen gjennom kurven nedenfra og berøre ballen ved en pasning eller en retur.

§ 14 Kontroll over ballen

14.1 Et lags kontroll over ballen starter når en av lagets spillere har kontroll over en levende ball fordi han holder eller dribler den, eller fordi han har en levende ball til disposisjon.

14.2 Lagkontroll over ballen **fortsetter** når

- en spiller på laget har kontroll over en levende ball.
- ballen sentres mellom spillere på laget.

14.3 Lagkontroll over ballen **opphører** når

- en motspiller får kontroll over ballen.
- ballen blir død.
- ballen har forlatt skytterens hånd/hender ved et skuddforsøk eller et straffekast.

14.4 Det er en overtredelse når spilleren med kontroll over ballen, eller som forsøker å få kontroll over ballen,

14.4.1 berører gulvet med andre kroppsdeler enn hendene eller

14.4.2 lener seg forover eller bakover så rullestolen tipper over på en slik måte at noe annet enn hjulene eller støttene berører gulvet.

§ 15 Spiller i skuddbevegelse

15.1 **Et skuddforsøk**, for et spillemål eller ved straffekast, foretas når ballen holdes i spillerens hånd/hender og deretter kastes gjennom luften mot motstandernes kurv.

Et slag foretas når ballen styres med hånden/hendene mot motstandernes kurv.

En vipp foretas når skuddhånden (-hendene) settes i en slik posisjon at håndflaten(e) er nesten eller helt snudd oppover idet man forbereder seg på å kaste eller slippe ballen mot motstandernes kurv (underhåndsskudd).

Et slag anses også som forsøk på å score et spillemål (skuddforsøk).



15.2 Skuddbevegelsen

- **begynner** når en spiller innleder den bevegelsen som normalt går forut for at ballen slippes, og han, etter dommerens oppfatning, har påbegynt et forsøk på å score ved å forberede en vipp (underhåndsskudd), og deretter kaste eller slå ballen mot motstandernes kurv. Det er ikke avgjørende om ballen forlater hånden/hendene eller ikke.
- **avsluttes** når ballen har forlatt spillerens hånd/hender, og skuddet blir fullført ved at skytterens hånd/hender avslutter sin bevegelse i gulvets eller rullestolens retning, eller i kurvens retning dersom det er et underhåndsskudd.

Spilleren som forsøker å score kan bli holdt igjen i armen(e) av en motstander slik at han hindres fra å score, selv om dommeren anser at han gjør et skuddforsøk. I dette tilfellet er det ikke av avgjørende betydning at ballen forlater spillerens hånd/hender.

Det er ingen sammenheng mellom skuddbevegelsen og antall lovlige dytt («push») som blir tatt med rullestolen.

15.3 En sammenhengende bevegelse i skuddbevegelsen

- begynner når ballen hviler i hånden/hendene på spilleren og skuddbevegelsen, vanligvis oppover, har begynt.
- kan inkludere bevegelse av spillerens arm(er) og/eller kroppen og/eller rullestolen i hans forsøk på å score et spillemål.
- opphører hvis en helt ny skuddbevegelse gjøres.

§ 16 Mål - når det gjøres og dets verdi

16.1 Definisjon

- 16.1.1 Et mål gjøres når en levende ball går ned i kurven ovenfra, og den forblir i eller går gjennom kurven.
- 16.1.2 Ballen anses å være i kurven når bare en liten del av den er innenfor og under toppen av ringen.

16.2 Regel

- 16.2.1 Et mål teller for det laget som angriper mot den kurven ballen har gått i, og med følgende verdi:
- Et mål ved et straffekast gir ett (1) poeng.
 - Et mål fra to-poengs-området gir to (2) poeng.
 - Et mål fra tre-poengs-området gir tre (3) poeng.

Kommentar:

De store hjulene på rullestolen må være i tre-poengsområdet, dvs. at de små hjulene og støttene kan være på eller over tre-poengslinjen.

- 16.2.2 Hvis en spiller **ved et uhell** scorer et spillemål i **eget lags kurv**, skal det tildeles to (2) poeng og registreres som et mål scoret av motstanderlagets kaptein.
- 16.2.3 Hvis en spiller **med vilje** scorer et spillemål i **eget lags kurv**, er det en overtredelse, og målet teller ikke.
- 16.2.4 Hvis en spiller forårsaker at ballen går opp i kurven nedenfra, er det en overtredelse.

§ 17 Innkast**17.1 Definisjon**

17.1.1 Et innkast foretas når en spiller utenfor spillebanen sentrer ballen inn på banen.

17.2 Prosedyre

17.2.1 En dommer må overlevere ballen til, eller stille den til disposisjon for, spilleren som skal ta innkastet. Han kan også kaste eller stusse ballen, forutsatt at

- dommeren ikke er mer enn 3-4 meter fra den som skal ta innkastet.
- spilleren som skal ta innkastet er på det stedet dommeren har anvist som korrekt.

17.2.2 Spilleren skal ta innkastet fra det stedet utenfor spillebanen dommeren anviser som nærmest det stedet der regelbruddet inntraff eller spillet ble stanset, **men aldri rett bak platen**.

17.2.3 Ved starten av alle perioder, unntatt første periode, og etter straffekast for en teknisk, usportslig eller diskvalifiserende foul, skal det påfølgende innkastet tas ved midtlinjen, på motsatt side av sekretariatet, enten det siste eller eneste straffekastet var vellykket eller ikke.

Spilleren som tar innkastet ved midtlinjen skal ha én fot på hver side av midtlinjens forlengelse, og han har rett til å spille ballen til en spiller på et hvilket som helst sted på banen.

17.2.4 Etter en personlig foul som er begått av en spiller på et lag som har kontroll over en levende ball, eller på et lag som er berettiget til et innkast, skal det påfølgende innkastet tas av motstanderlaget nærmest det stedet foulen ble begått.

17.2.5 Hvis ballen går i kurven, men spillemålet eller straffekastet ikke godkjennes, skal det påfølgende innkastet alltid tas ved forlengelsen av straffekastlinjen.

17.2.6 Etter et vellykket spillemål eller et vellykket siste straffekast:

- En motspiller til det laget som scoret skal ta innkastet bak endelinjen der målet ble scoret.
- Dette gjelder også etter at en dommer gir ballen til en spiller eller stiller den til hans disposisjon, etter en time-out eller etter andre stopp i spillet etter en scoring.
- Spilleren som tar innkastet kan bevege seg sidelengs og/eller bakover og ballen kan sentres mellom medspillere på eller bak endelinjen, men tellingen av fem (5) sekunder starter når den første spilleren har ballen til disposisjon utenfor banen.

17.3 Regel

17.3.1 En spiller som tar et innkast, skal **ikke**

- benytte mer enn fem (5) sekunder før ballen slippes.
- bevege seg inn på spillebanen med ballen i hånden/hendene.
- forårsake at ballen berører området utenfor spillebanen etter at ballen er sluppet ved innkastet.



- berøre ballen inne på banen før den har berørt en annen spiller.
- forårsake at ballen går direkte i kurven.
- bevege seg mer enn én (1) meter sidelengs, eller bevege seg i mer enn én retning fra det sted dommeren anviste, før eller mens han slipper ballen. Det er imidlertid tillatt å bevege seg bakover, vinkelrett på linjen, så langt som forholdene tillater.

17.3.2 Andre spillere skal **ikke**

- ha noen kroppsdel eller rullestolen over grenselinjen før ballen er blitt kastet inn over linjen.
- befinne seg nærmere enn én (1) meter fra den spilleren som tar innkastet dersom det hinderfrie området utenfor grenselinjen ved stedet for innkastet er mindre enn to (2) meter.

17.3.2 Det er ikke tillatt for en angrepsspiller å bevege seg inn i tre-sekundersområdet under et innkast før ballen er overlevert spilleren som skal ta innkastet (se § 26.1.1.).

Et brudd på § 17.3 er en overtredelse.

17.4 **Bestrafning**

Ballen tildeles motstanderlaget for et innkast fra samme sted som det opprinnelige innkastet.

Regelendringer 2005

Se merknad til § 18.

§ 18 **Time-out**

18.1 **Definisjon**

En time-out er en pause i spillet som et lags lagleder eller assisterende lagleder ber om.

18.2 **Regel**

18.2.1 Hver time-out skal vare ett (1) minutt.

18.2.2 En mulighet for time-out **begynner**

- når ballen blir død, kampuret er stoppet og dommeren har avsluttet sin kommunikasjon med sekretariatet.
- for det laget som ikke scorer, når et spillemål scores.

18.2.3 Muligheten for time-out **opphører**

- når en spiller som skal ta et første eller eneste straffekast har ballen til disposisjon.
- når en spiller som skal ta et innkast har ballen til disposisjon.

18.2.4 To (2) time-outs kan innvilges hvert lag når som helst i første halvtidsperiode, tre (3) når som helst i andre halvtidsperiode, og én (1) i hver forlengningsperiode.

18.2.5 Ubenyttede time-outs kan ikke overføres til neste halvtids- eller forlengningsperiode.

18.2.6 En time-out skal påføres det laget hvis lagleder først ba om dette, med mindre den innvilges etter et spillemål scoret av motstanderlaget og uten at en foul er dømt.

18.3 **Prosedyre**

- 18.3.1 Det er kun en lagleder eller assisterende lagleder som har rett til å be om en time-out. Han skal etablere øyekontakt med sekretæren, eller gå fram til sekretariatet og tydelig be om «time-out» ved å vise dommertegnet for time-out.
- 18.3.2 Et lags anmodning om en time-out kan bare trekkes tilbake dersom dette gjøres før sekretærens signal for ønsket om time-out lyder.
- 18.3.3 En time-out
- **begynner** når dommeren blåser i fløyten og viser signalet for time-out.
 - **avsluttes** når dommeren blåser i fløyten og ber lagene komme tilbake på spillebanen.
- 18.3.4 Straks en mulighet for time-out er begynt, skal sekretæren varsle dommerne med lydsignalet sitt om at det er bedt om en time-out.
- Hvis det scores et spillemål mot det laget som har bedt om time-out, skal tidtakeren umiddelbart stoppe kampuret og gi lydsignal.
- 18.3.5 Under en time-out (og i spillepausene før andre, tredje og fjerde periode, eller før en forlengningsperiode) kan spillerne forlate spillebanen og sitte på lagbenken, og de som er berettiget til å være i lagbenkområdet kan bevege seg inn på spillebanen, forutsatt at de forblir i nærheten av lagbenkområdet.

18.4 **Begrensninger**

- 18.4.1 En time-out tillates ikke mellom eller etter straffekast som følge av én (1) foulbestrafning, før kampuret har vært startet igjen og ballen deretter har blitt død.
- Unntak:
- En foul dømmes mellom straffekast. I så fall skal straffekastene fullføres og time-out tas før den nye foulbestrafningen iverksettes.
 - En foul dømmes før ballen blir levende etter siste eller eneste straffekast. I så fall skal time-out tas før den nye foulbestrafningen iverksettes.
 - En overtredelse dømmes før ballen blir levende etter siste eller eneste straffekast. I så fall skal time-out tas før innkastet iverksettes.
- Ved påfølgende sett av straffekast og eller rett til innkast som en konsekvens av mer enn én (1) foulbestrafning, skal hvert sett behandles for seg.
- 18.4.2 En time-out skal ikke tillates for det laget som scorer når kampuret er stanset etter et spillemål i de to (2) siste minuttene av fjerde periode eller en forlengelsesperiode, med mindre en dommer har avbrutt spillet.



Regelendringer 2005

ETTER SISTE VELLYKKET («VANLIG») STRAFFEKAST

Dersom det bes om time-out eller innbytte når det skytes straffekast, innvilges dette BEGGE lag dersom det siste eller eneste straffekastet er vellykket og anmodningen kommer FØR ballen er til disposisjon for spilleren som skal ta innkastet fra bak endelinjen.

FØR INNKAST FRA MIDTLINJENS FORLENGELSE

Dersom et eller flere straffekast skal etterfølges av innkast fra midtlinjens forlengelse (som en del av bestrafningen for teknisk, usportslig eller diskvalifiserende foul), skal time-out eller innbytte innvilges BEGGE lag etter siste straffekast, uavhengig om straffekastet(ene) er vellykket eller ikke.

INNKAST ETTER TIME-OUT I KAMPENS TO SISTE MINUTTER

Dersom det innvilges en time-out i kampens to (2) siste minutter (av fjerde periode eller en ekstra-periode), og denne enten gis til:

- laget som IKKE SCORET etter vellykket skuddforsøk, eller
- laget som er TILDELT INNKAST (etter overtredelse eller foul) i sitt forsvarsfelt,

skal det etterfølgende innkastet tas fra midtlinjens forlengelse på motsatt side av sekretariatet. Spilleren som tar innkastet kan kaste ballen inn i forsvars- eller angrepsfeltet.

§ 19 Innbytte

19.1 Definisjon

Et innbytte er et avbrudd i spillet som bes om av en innbytter.

19.2 Regel

19.2.1 Et lag kan bytte én eller flere spillere ved en innbyttelighet.

19.2.2 En innbyttelighet **begynner**

- når ballen blir død, kampuret er stoppet og dommeren har avsluttet sin kommunikasjon med sekretariatet.
- for det laget som ikke scorer, når et spillemål scores i løpet av de siste to (2) minutter av fjerde periode eller en forlengningsperiode.

19.2.3 Innbytteligheten **opphører** når

- en spiller som skal ta et første eller eneste straffekast har ballen til disposisjon.
- en spiller som skal ta et innkast har ballen til disposisjon.

19.2.4 En spiller som er blitt innbytter, og en innbytter som er blitt spiller, kan ikke komme inn/forlate banen igjen før kampuret har vært startet og ballen deretter er blitt død igjen.

Unntak:

- Laget er redusert til færre enn fem (5) spillere.
- Spilleren som er involvert ved retting av en feiltakelse er på benken etter å ha blitt byttet ut på lovlig måte.
- En spiller som er skadet og får behandling, eller som blør, blir i stand til å spille igjen under en time-out.

19.3 Prosedyre

- 19.3.1 Det er kun en innbytter som har rett til å be om innbytte. Han (ikke laglederen eller assisterende lagleder) skal oppsøke sekretæren og tydelig be om et innbytte ved å vise dommertegnet for dette eller ved å sette seg på innbytterbenken. Han må være klar til å spille umiddelbart.
- 19.3.2 En anmodning om innbytte kan trekkes tilbake, men dette må skje før sekretærens signal for innbytte lyder.
- 19.3.3 Sekretæren skal varsle dommerne om at det er bedt om innbytte ved å gi lydsignal straks en innbyttelighet begynner.
- 19.3.4 Innbytteren skal holde seg utenfor grenselinjen inntil dommeren viser dommertegnet for innbytte og ber ham komme inn på spillebanen.
- 19.3.5 En spiller som er byttet ut tillates å beveges seg direkte til lagbenken uten å melde seg for verken sekretæren eller dommeren.
- 19.3.6 Innbytte skal fullføres så raskt som mulig. En spiller som har begått sin femte foul, eller er blitt diskvalifisert eller bortvist, må byttes ut umiddelbart (ca. 30 sekunder). Hvis det, etter dommerens oppfatning, oppstår en ubegrunnet forsinkelse, skal en time-out påføres det skyldige laget. Hvis laget ikke har flere time-outs igjen, kan en teknisk foul («B») bli dømt mot laglederen.
- 19.3.7 Hvis det bes om innbytte under en time-out, skal innbytteren melde seg for sekretæren før han beveger seg inn på banen.
- 19.3.8 Straffekastsskytteren kan byttes ut, forutsatt at
- det blir bedt om dette før innbytteligheten opphører ved det første eller eneste straffekastet.
 - ballen blir død etter det siste eller eneste straffekastet.
- Hvis straffekastsskytteren byttes ut etter at ballen blir død etter det siste eller eneste straffekastet, tillates også motstanderlaget ett innbytte, forutsatt at det blir bedt om dette før ballen blir levende ved det siste eller eneste straffekastet.
- Dersom laget til straffekastsskytteren bytter ut flere spillere for å oppfylle 14-poengsregelen tillates motstanderlaget å bytte det samme antall spillere (se §19.2.4 og §51.2).
- 19.3.9 Straffekastsskytteren må byttes ut når
- han er skadet.
 - han har begått sin femte foul.
 - han er blitt diskvalifisert eller bortvist.

Kommentar:

For å unngå brudd på 14-poengsregelen (se §51) skal spillernes klassifiseringskort oppbevares i sekretariatet. Det er laglederens ansvar at regelen er oppfylt til enhver tid. Et brudd på dette bestraffes med en teknisk foul.

- 19.3.10 Så snart innbyttet er gjennomført skal klassifisøren, eventuelt assisterende sekretær (se §48.5), sjekke at den totale poengverdien på laget som ba om innbytte ikke overskrider 14-poengsregelen (se §51.2). Dersom han



finder at 14-poengsregelen er overskredet skal han informere sekretæren som igjen informerer dommerne ved å gi lydsignal. Dette gjøres ved slutten av neste spillefase dersom motstanderne har kontroll over ballen, eller umiddelbart dersom det skyldige laget har kontroll over ballen.

19.4 **Begrensninger:**

19.4.1 Innbytte tillates ikke mellom eller etter straffekast som følge av én (1) foulbestrafning, før kampuret har vært startet igjen og ballen deretter er blitt død.

Unntak:

- En foul dømmes mellom straffekast. I så fall skal straffekastene fullføres og innbytte tas før den neste foulbestrafningen blir iverksatt.
- En foul dømmes før ballen blir levende etter siste eller eneste straffekast. I så fall skal innbytte skje før den nye foulbestrafningen blir iverksatt.
- En overtredelse dømmes før ballen blir levende etter siste eller eneste straffekast. I så fall skal innbytte skje før innkastet blir iverksatt.

Ved påfølgende sett av straffekast som en konsekvens av mer enn én (1) foulbestrafning, skal hvert sett betraktes for seg.

19.4.2 **Innbytte skal ikke tillates** for det laget som scorer når kampuret er stanset etter et spillemål i de to (2) siste minuttene av fjerde periode eller en forlengningsperiode, med mindre en dommer har avbrutt spillet eller det er blitt innvilget innbytte for motstanderlaget.

Regelendringer 2005

Se merknad til § 18.

§ 20 **Forspilt kamp (tapt kamp som straff - «walk over»)**

20.1 **Regel**

Et lag har forspilt kampen og skal dømmes til å tape denne, hvis

- laget ikke er tilstede, eller ikke kan stille fem (5) spillere som er klar til å spille, femten (15) minutter etter fastsatt starttidspunkt.
- lagets handlinger forhindrer kampen fra å kunne spilles.
- laget nekter å spille etter at førstedommeren har beordret det til å spille.

20.2 **Bestrafning**

20.2.1 Motstanderlaget tildeles seieren med resultatet tjue mot null (20 - 0). Laget gis videre null (0) poeng i klassifiseringen.

20.2.2 I et oppgjør over to kamper (hjemme og borte) der sammenlagt poengstilling avgjør, og i et oppgjør over best av tre kamper, skal det laget som forspiller første, andre eller tredje kamp, tape det sammenlagte oppgjøret. Denne regelen gjelder ikke i oppgjør over best av fem kamper.

§ 21 **Tapt kamp pga. utfouling eller skade**

21.1 **Regel**

Et lag skal tape kampen pga. utfouling eller skade hvis antall spilleklare spillere på banen for det aktuelle laget er færre enn to (2).



21.2 **Bestrafning**

- 21.2.1 Hvis laget som tildeles seieren, leder i poengstillingen, skal resultatet på det tidspunkt kampen stanses, være det endelige. Hvis laget ikke leder, skal resultatet være to mot null (2 - 0) i dets favør. Laget som taper skal gis 1 poeng i klassifiseringen.
- 21.2.2 I et oppgjør over to kamper (hjemme og borte) der sammenlagt poengstilling avgjør, skal det laget som taper pga. utfouling eller skade i første eller andre kamp, tape det sammenlagte oppgjøret.

Norsk kommentar:

I Norge gis alltid 0 kamppoeng i klassifiseringen til det tapende lag, uansett hvordan tapet oppstår. NBBFs kampreglement angir hvilke videre konsekvenser det har for et lag, dersom det taper en kamp etter §21.



REGEL 5 OVERTREDELSER

§ 22 Overtredelser

22.1 Definisjon

En **overtredelse** er et brudd på reglene.

22.2 Bestrafning

Ballen skal tildeles motstanderne for innkast fra utenfor spillebanen, nærmest det stedet der regelbruddet ble begått, unntatt rett bak platen, med mindre annet er angitt i reglene.

§ 23 Spiller eller ball utenfor spillebanen

23.1 Definisjon

23.1.1 En **spiller** er utenfor spillebanen når noen del av kroppen hans eller noen del av rullestolen berører gulvet eller et hvilket som helst annet objekt, unntatt en spiller, på, ovenfor eller utenfor grenselinjene.

23.1.2 **Ballen** er utenfor spillebanen når den berører

- en spiller, en rullestol eller noen annen person som er utenfor spillebanen.
- gulvet eller et hvilket som helst annet objekt på, over eller utenfor grenselinjene.
- kurvstativene/-opphengene, baksiden av platen eller et hvilket som helst annet objekt over spillebanen.

23.2 Regel

23.2.1 Den spilleren som sist berørte, eller ble berørt av, ballen før den kom utenfor spillebanen, forårsaket at ballen gikk ut, også hvis ballen deretter går ut ved at den berører noe annet enn en spiller.

23.2.2 Hvis ballen er utenfor spillebanen fordi den berører eller blir berørt av en spiller som befinner seg på eller utenfor grenselinjen, har denne spilleren forårsaket at ballen gikk ut.

23.2.3 Hvis en eller flere spillere beveger seg utenfor spillebanen eller over på egen forsvarshalvdel ved en holdt ball, oppstår en dommerkastsituasjon.

23.2.4 Hvis en spiller forårsaker at ballen kom utenfor spillebanen ved at han kaster eller slår ballen i en motspiller, skal motstanderlaget tildeles ballen tili innkast selv om ballen ble sist berørt av dette laget.

§ 24 Dribling

24.1 Definisjon

En dribling gjøres når en spiller som har fått kontroll over en levende ball på spillebanen

24.1.1 dytter rullestolen og dribler ballen samtidig, eller

24.1.2 vekselvis dytter rullestolen og dribler ballen. Ballen skal plasseres i fanget mens man dytter rullestolen, ikke mellom knærne, og en eller to dytt skal etterfølges av en eller to driblinger.

- 24.1.3 vekselsvis benytter de to sekvensene over.
- 24.2 En spiller som ved et uhell/tilfeldig mister og deretter gjenvinner kontroll over en levende ball ved innledningen til eller avslutningen av en dribling, anses å ha «**fomlet**» med ballen.
- 24.3 Det følgende er ikke driblinger:
- Skuddforsøk (forsøk på spillemål) som følger direkte etter hverandre.
 - Fomling med ballen ved innledningen til eller avslutningen av en dribling.
 - Forsøk på å få kontroll over ballen ved å slå den vekk fra andre spillere i nærheten.
 - Å slå ballen ut av en annen spillers kontroll.
 - Å endre retning på en pasning og deretter få kontroll over ballen.
 - Å kaste ballen fra hånd til hånd og la den hvile i hånden/hendene før den berører gulvet, forutsatt at det ikke gjøres en ulovlig forflytning.

24.4 **Regel**

En spiller kan ikke kaste ballen mot platen og deretter berøre den igjen med mindre det etter dommerens oppfatning var et skuddforsøk.

Et brudd på denne paragrafen er en overtredelse.

§ 25 **Forflytning med ballen**

25.1 **Definisjon**

- 25.1.1 En spiller kan forflytte seg i hvilken som helst retning på spillebanen med en levende ball innfor disse begrensningene:

Mens man holder ballen skal man ikke dytte stolen mer enn to (2) ganger.

Pivoteringsbevegelser skal anses å være en del av driblingen, og er begrenset til to (2) etterfølgende bevegelser uten at man dribler ballen.

- 25.2 Et brudd på denne paragrafen er en overtredelse.

§ 26 **Tre-sekunders-regelen**

26.1 **Regel**

- 26.1.1 En spiller skal **ikke** forbli i motstanderlagets tre-sekunders-område i mer enn tre (3) sammenhengende sekunder mens hans lag har kontroll over en levende ball i sitt lags angrepsfelt og kampuret går (se §17.3.3).
- 26.1.2 Det skal likevel gjøres unntak for en spiller som
- gjør et forsøk på å komme seg ut av tre-sekunders-området.
 - er i feltet når han eller en medspiller er i skuddbevegelse, og ballen forlater eller nettopp har forlatt spillerens hånd/hender i et skuddforsøk.
 - dribler inne i tre-sekunders-området for å foreta et skuddforsøk etter å ha vært i området i mindre enn tre (3) sekunder.

§ 27 **Tett oppdekket spiller**

27.1 **Definisjon**

En **spiller** som holder en levende ball inne på spillebanen, **er tett oppdekket** når en motstander er i en aktiv forsvarsposisjon i en avstand av inntil én (1) meter.



27.2 Regel

En tett oppdekket spiller må sentre, skyte eller dribble ballen innen fem (5) sekunder.

§ 28 Åtte-sekunders-regelen

28.1 Definisjon

28.1.1 Et lags **forsvarsfelt** består av lagets egen kurv, platene (unntatt baksiden) og den del av spillebanen som er avgrenset av endelinjen bak lagets egen kurv, sidelinjene og midtlinjen (inkludert selve midtlinjen).

28.1.2 Et lags **angrepsfelt** består av motstandernes kurv, plate (unntatt baksiden) og den del av spillebanen som er avgrenset av endelinjen bak motstandernes kurv, sidelinjene og den kanten av midtlinjen som er nærmest motstandernes kurv.

28.1.3 Ballen **kommer inn i** et lags **angrepsfelt** når

- den berører angrepsfeltet.
- den berører en spiller som har noen del av rullestolen eller hendene i kontakt med angrepsfeltet
- berører en dommer som med noen del av kroppen berører angrepsfeltet.

28.2 Regel

28.2.1 Når en spiller får kontroll over en **levende** ball i sitt eget lags **forsvarsfelt**, må laget hans bringe ballen inn i angrepsfeltet sitt i løpet av åtte (8) sekunder.

28.2.2 Åtte (8)-sekundersperioden skal fortsette med den tid som gjenstår dersom det laget som hadde kontroll over ballen tildeles et innkast i forsvarsfeltet sitt som følge av

- at ballen har gått utenfor spillebanen.
- at en spiller på dette laget har blitt skadet.
- en dommerkastsituasjon.
- en dobbelfoul.
- en kansellering av identiske bestrafninger mot begge lag.

§ 29 Tjuefire-sekunders-regelen

29.1 Regel

29.1.1 Når en spiller får kontroll over en **levende** ball inne **på banen**, må laget hans gjøre et skuddforsøk (forsøk på spillemål) innen tjuefire (24) sekunder.

For at et skuddforsøk skal anses som utført innen tjuefire (24) sekunder

- må ballen forlate spillerens hånd/hender under et skuddforsøk før tjuefire-sekunders-signalet lyder, og
- etter at ballen har forlatt spillerens hånd/hender, må ballen treffe ringen eller gå i kurven.

- 29.1.2 Når et **skuddforsøk foretas nær utløpet av 24-sekunders-perioden**, og signalet lyder mens ballen er i luften:
- Hvis ballen går i kurven, har det ikke inntruffet noen overtredelse, signalet skal overses og spillemålet skal telle.
 - Hvis ballen treffer ringen uten å gå i kurven, har det ikke inntruffet noen overtredelse, signalet skal overses og spillet skal fortsette.
 - Hvis ballen treffer platen (ikke ringen) eller ikke treffer ringen, har det inntruffet en overtredelse, med mindre motstanderlaget umiddelbart og tydelig har fått kontroll over ballen. Hvis det siste er tilfelle, skal signalet overses og spillet fortsette.

29.2 Prosedyre

- 29.2.1 Hvis 24-sekunders-anlegget **tilbakestilles ved en feiltakelse**, kan dommeren stoppe spillet umiddelbart, forutsatt at ingen av lagene påføres en urettmessig ulempe.

24-sekunders-anlegget skal korrigeres, og ballen skal tildeles det laget som hadde kontroll over den.

- 29.2.2 Hvis en dommer **stopper** spillet av en hvilken som helst gyldig årsak som ikke kan tilskrives noen av lagene, skal laget som hadde kontroll over ballen tildeles ballbesittelse og en ny 24-sekunders-periode.

Men hvis dette, etter dommernes oppfatning, vil påføre motstanderlaget en ulempe, skal 24-sekunders-anlegget fortsette med den tiden som var igjen da spillet ble stoppet.

- 29.2.3 Hvis 24-sekunders-signalet **lyder ved en feiltakelse** mens ett lag eller ingen av lagene har kontroll over ballen, skal spillet fortsette.

Men hvis dette, etter dommernes oppfatning, har påført laget med kontroll over ballen en uberettiget ulempe, skal spillet stoppes, 24-sekunders-anlegget korrigeres og ballen tildeles det laget som hadde kontroll over den.

§ 30 Tilbakespill til forsvarsfeltet

30.1 Definisjon

- 30.1.1 Ballen **kommer inn i** et lags **forsvarsfelt** når
- den berører forsvarsfeltet.
 - den berører en spiller som har noen del av rullestolen eller hendene i kontakt med forsvarsfeltet
 - den berører en dommer som har noen del av kroppen i kontakt med forsvarsfeltet.
- 30.1.2 Ballen har blitt spilt ulovlig tilbake til forsvarsfeltet når en spiller på laget med kontroll over en levende ball er
- den siste som berører ballen i angrepsfeltet sitt, og denne spilleren eller en medspiller deretter er den **første** som berører ballen i forsvarsfeltet.
 - den **siste** som berører ballen i forsvarsfeltet sitt, så berører ballen angrepsfeltet, og deretter blir den først berørt av denne spilleren eller en medspiller i forsvarsfeltet.



Denne bestemmelsen gjelder i **alle** situasjoner i et lags angrepsfelt, inkludert innkast.

30.2 **Regel**

En spiller som har kontroll over en levende ball må ikke forårsake at ballen spilles ulovlig tilbake til forsvarsfeltet sitt.

§ 31 **Ikke benyttet for å beholde nummeringen på paragrafene**

REGEL 6 FOULS

§ 32 Fouls

32.1 Definisjon

32.1.1 **Personlig kontakt** kan ikke unngås i en kamp der ti (10) spillere beveger seg raskt innenfor et avgrenset område.

32.1.2 En **foul** er et brudd på spillereglene som angår ulovlig personlig kontakt med en motstander eller rullestolen hans og/eller usportslig opptreden. Mrk.: Rullestolen anses å være en del av spilleren.

32.1.3 Et ubegrenset antall fouls kan idømmes et lag. Uavhengig av bestrafningen skal hver foul noteres på kampskjemaet på den skyldige og bestraffes tilsvarende.

§ 33 Kontakt: generelle prinsipper

33.1 Definisjon

33.1.1 **Blokkering** er ulovlig personlig kontakt som hindrer en motspillers bevegelse med eller uten ball.

33.1.2 **Charging** («påløping»), med eller uten ball, er ulovlig personlig kontakt, som oppstår når en spiller dytter, eller beveger seg inn i en motspillers rullestol.

33.1.3 **Ulovlig kontakt bakfra** er personlig kontakt av en forsvarsspiller, bakfra, med en motspiller. At forsvarsspilleren forsøker å spille på ballen, rettfærdiggjør ikke at han forårsaker kontakt bakfra med en motspiller.

33.1.4 **Holding** er ulovlig personlig kontakt med en motspiller som påvirker spillerens eller rullestolens bevegelsesfrihet. Slik kontakt (holding) kan foregå med en hvilken som helst del av kroppen eller rullestolen.

33.1.5 **Screening** er et forsøk på å forsinke eller forhindre en motspiller som ikke har ballen fra å nå en ønsket posisjon på banen.

33.1.6 **Ulovlig bruk av hånd/hender** eller utstrakt(e) arm(er) inntreffer når en forsvarsspiller i forsvarsposisjon plasserer dem på og lar dem forbli i kontakt med en motspiller **med** eller **uten** ballen for å hindre hans bevegelse.

33.1.7 **Dytting** er ulovlig personlig kontakt, med en hvilken som helst kroppsdel eller rullestolen, når en spiller ved bruk av kraft flytter eller forsøker å flytte en motspiller med eller uten kontroll over ballen.

33.1.8 **Ulovlig kryssing av bevegelsesretning** er personlig kontakt som skjer når en spiller, med eller uten ballen, forandrer retning og forsøker å krysse bevegelsesretningen til en motspiller uten at denne har tilstrekkelig tid til å stanse eller forandre retning.

33.1.9 Sylinderprinsippet

Sylinderprinsippet defineres som rommet en spiller og hans rullestol opptar på banen inne i en tenkt sylinder. Det inkluderer rommet over spilleren og er avgrenset av

- håndflatene og fotbrettene **foran**, eller den horisontale stangen foran på rullestolen.
- de store hjulenes ytterkant **bak** og
- der de store hjulene berører gulvet **på sidene**.

Hender og armer kan strekkes ut foran kroppen med armene bøyet ved albue slik at underarmene og hendene er hevet, men ikke lenger fram enn til fotbrettene eller den horisontale stangen foran på rullestolen. Avstanden mellom de store hjulene vil variere med vinkelen på hjulene.

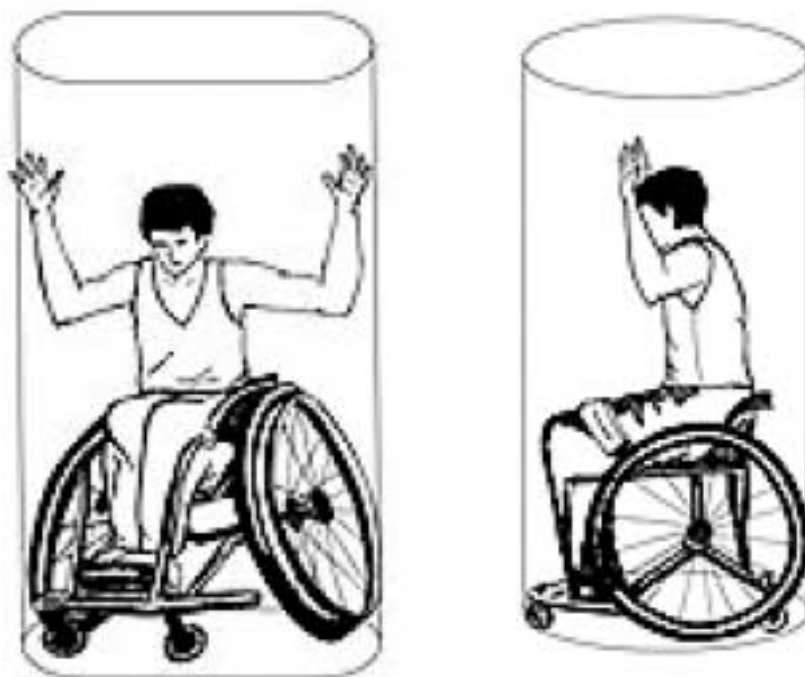

Bilde 6 Sylinderprinsippet

33.2 Vertikalitetsprinsippet - Rullestolens sylinder

- 33.2.1 På basketballbanen har hver spiller rett til plassen (sylinderen) på gulvet som rullestolen og overkroppens hans opptar når han sitter vanlig.

Kommentar:

Sylinderen er definert som den geometriske formen spilleren med rullestolen og alle hjulene har sett ovenfra, inkludert veltebøylene i kontakt med gulvet.

- 33.2.2 Dette prinsippet beskytter den plassen rullestolen opptar, samt rommet over overkroppen og rullestolen.
- 33.2.3 Straks spilleren forlater sin vertikale posisjon (sylinder) og det oppstår kontakt med kroppen eller rullestolen til en motstander som allerede hadde etablert sin egen vertikale posisjon (sylinder), er spilleren som forlot sin vertikale posisjon (sylinder), ansvarlig for kontakten.

- 33.2.4 Forsvarsspilleren må ikke bli bestraffet for å ha hender og armer utstrakt over seg og innenfor sin egen sylinder.
- 33.2.5 Angrepsspilleren må ikke forårsake kontakt med forsvarsspilleren som er i en lovlig forsvarsposisjon ved å:
- bruke armene for å skape ekstra rom for seg selv (skyve unna).
 - spre ut bein eller armer og forårsake kontakt under eller umiddelbart etter et skuddforsøk.

33.3 Lovlig forsvarsposisjon

- 33.3.1 En forsvarsspiller har etablert en første lovlig forsvarsposisjon når
- han dekker motspillerens bevegelsesretning, eller
 - han har etablert en posisjon i motspillerens bevegelsesretning på en slik måte at denne får tid til å unngå kontakt.
 - en spillers bevegelsesretning er den retningen han beveger seg i.

Spillerenes bevegelsesretning regnes som like bred som to parallelle linjer trukket langs hver side av stolens sete i den retningen rullestolen beveger seg i.

Kommentar:

De parallelle linjene langs rullestolens sete er kun praktiske referanser for dommerne, og endrer ikke på at hjulene er definert som en del av rullestolen eller spilleren.

- 33.3.2 For å dekke en motspillers bevegelsesretning må spilleren plassere rullestolen sin i bevegelsesretningen slik at den rekker fra den ene siden av bevegelsesretningen til den andre (hele bredden av bevegelsesretningen).
- 33.3.3 En spiller kan ikke plassere rullestolen sin mellom de bakre hjulene på en motspillers rullestol.
- 33.3.4 Den lovlige forsvarsposisjon gjelder vertikalt (i sylindren) over spillerens overkropp. Han kan løfte armer og hender over hodet, men de må fortsatt holdes i en stilling innenfor den tenkte sylindren.

33.4 Oppdekking av en spiller som har kontroll over ballen

- 33.4.1 En spiller som stopper i bevegelsesretningen til en motspiller må gi motspilleren tid og avstand til å stoppe eller forandre retning.

Liten eller tilfeldig kontakt som ikke påfører noen av spillerne en ulempe kan overses.

En spiller som dekker en motspillers bevegelsesretning anses å ha gitt motspilleren tid og avstand til å unngå kontakt.

- 33.4.2 Spilleren med ballen må regne med å bli dekket opp enten han er i **bevegelse eller stasjonær**, og han må være forberedt på å stanse eller forandre retning straks en motspiller inntar en lovlig forsvarsposisjon foran ham. (Se §33.4.1 om tid og avstand for å stoppe eller forandre retning).

Forsvarsspilleren må etablere en lovlig forsvarsposisjon uten å forårsake kontakt før han inntar den posisjonen.



Når forsvarsspilleren har inntatt en lovlig forsvarsposisjon må han opprettholde denne, dvs. han kan ikke strekke ut armene eller flytte rullestolen ulovlig for å forhindre at spilleren med ballen passerer ham.

- 33.4.3 I bedømmelsen av en blokkering-/charging-situasjon skal dommeren benytte følgende prinsipper:

Forsvarsspilleren må etablere en første lovlig forsvarsposisjon enten ved å

- dekke motspillerens bevegelsesretning, eller
- etablere en lovlig forsvarsposisjon i motspillerens bevegelsesretning som gir motspilleren tid til å unngå kontakt.

Kommentar:

Se også §33.7.2, §33.8.3 (b), §33.8.6 og definisjonen på ulovlig kryssing av bevegelsesretning (§33.1.8).

Forsvarsspilleren kan forbli i ro eller bevege seg sidelengs eller bakover for å opprettholde forsvarsposisjonen.

Forsvarsspilleren må innta sin posisjon først. Dersom forsvarsspilleren lovlig dekker motspillerens bevegelsesretning anses forsvarsspilleren å ha inntatt sin posisjon først.

Hvis forutsetningene ovenfor er til stede, skal kontakten anses å være forårsaket av spilleren med ballen.

33.5 Oppdekking av en spiller som ikke har kontroll over ballen

- 33.5.1 En spiller som ikke har kontroll over ballen, har rett til å bevege seg fritt på spillebanen og innta en hvilken som helst posisjon som ikke allerede er opptatt av en annen spiller.

Dersom man inntar en lovlig posisjon nær/inntil en motspiller, må spilleren innta denne først.

Forsvarsspilleren må innta sin posisjon først. Forsvarsspilleren anses å ha inntatt en lovlig posisjon hvis han rekker fram til en posisjon før en motspiller som ikke har kontroll over ballen.

- 33.5.2 Når forsvarsspilleren har inntatt en lovlig forsvarsposisjon kan han ikke hindre motspilleren fra å passere ham ved å strekke ut armene i motspillerens bevegelsesretning. Han kan imidlertid snu seg eller ta armene opp foran og tett inntil kroppen for å unngå skade, eller vri på rullestolen dersom han, etter dommerens mening, ikke vesentlig endrer sin posisjon i motspillerens bevegelsesretning.

- 33.5.3 Når forsvarsspilleren har inntatt en lovlig forsvarsposisjon:
- kan han forbli i ro eller bevege seg sidelengs eller vekk fra motspilleren for å opprettholde sin lovlige posisjon i forhold til motspilleren.
 - kan han bevege seg mot motspilleren, men dersom det inntreffer kontakt er han ansvarlig for kontakten.

- 33.5.4 En forsvarsspiller som er i ro innenfor en stollengdes avstand av bremseområdet til en motspiller som ikke har kontroll over ballen, og som så beveger seg inn i bremseområdet til motspilleren, må respektere faktorene tid og avstand for å unngå kontakt.

33.6 Kryssing av bevegelsesretning

- 33.6.1 Kryssing av bevegelsesretning inntreffer når en av to motstandere som triller i parallelle (samme) eller kryssende retninger, forandrer retning og beveger seg inn i motspillerens bevegelsesretning.
- 33.6.2 En spiller i bevegelse med eller uten ballen, kan lovlig krysse motspillerens bevegelsesretning på følgende vilkår:
- Bakhjulsakselen til spilleren som krysser motspillerens bevegelsesretning må anses å være foran den forreste delen av motspillerens rullestol, dvs. enten foran fotbrettene eller, hvis det dreier seg om en stol med noe plassert/montert foran på rullestolen, foran det fremste punktet av dette.
- Spilleren som krysser bevegelsesretning må gi motspilleren tid og avstand til å unngå kontakt.
- 33.6.3 Dersom en spiller lovlig krysser en motspillers bevegelsesretning er motspilleren ansvarlig for kontakt.

33.7 Faktorene tid og avstand

- 33.7.1 Å stanse en rullestol umiddelbart er umulig.
- 33.7.2 Spillere i bevegelse som stanser foran en motspiller må tillate tilstrekkelig avstand mellom rullestolene til at motspilleren kan bremse eller forandre retning uten å forårsake alvorlig kontakt.
- 33.7.3 Liten kontakt kan anses som tilfeldig dersom en spiller forsøker å bremse eller forandre retning på rullestolen sin.
- 33.7.4 Avstanden en spiller behøver for å stanse er direkte proporsjonal med rullestolens hastighet.

33.8 Screening (skjerming): Lovlig og ulovlig

- 33.8.1 Screening er et forsøk på å forsinke eller forhindre en motspiller som ikke har ballen fra å nå en ønsket posisjon på banen.
- 33.8.2 **Lovlig** screening skjer når spilleren som setter en screen mot en motspiller, **er stasjonær** (innenfor sylindren sin) når kontakt oppstår, og har etablert en lovlig posisjon på gulvet når kontakt oppstår.
- 33.8.3 **Ulovlig** screening skjer hvis spilleren som setter en screen, **beveger seg** når kontakt oppstår, eller enten:
- a) ikke klarte å dekke motstanderens bevegelsesretning, eller
 - b) ikke ga motspilleren tid og avstand til å unngå kontakt.
- 33.8.4 Hvis en screen settes **innenfor synsfeltet** til en stasjonær motspiller (foran eller på siden), kan en spiller sette screenen så nær motstanderen som han vil, men uten å være i kontakt med ham.
- 33.8.5 Hvis en screen settes **utenfor synsfeltet** til en stasjonær motspiller (foran eller på siden), kan en spiller sette screenen så nær motstanderen som han vil, men uten å være i kontakt med ham.



- 33.8.6 Hvis motspilleren er i **bevegelse**, skal det tas hensyn til faktorene tid og avstand. Den som setter screenen, må enten:
- dekke bevegelse retningen til spilleren som blir screenet, eller
 - holde en avstand som gjør at motstanderen er i stand til å unngå kontakt ved å stanse eller å forandre retning.
- 33.8.7 En spiller som blir lovlig screenet er ansvarlig for all kontakt med spilleren som har satt screenen.
- 33.9 **Blokkering**
- 33.9.1 En spiller som forsøker å screene, begår en blokkeringsfoul hvis kontakt oppstår når han beveger seg og motspilleren står stille eller beveger seg vekk fra ham.
- 33.9.2 Hvis en spiller som forsøker å screen vender seg mot en motspiller og forandrer posisjon ettersom motspilleren gjør det, er først og fremst denne spilleren ansvarlig for enhver kontakt som oppstår, med mindre andre faktorer gjør seg gjeldende.
- Uttrykket «med mindre andre faktorer gjør seg gjeldende» refererer seg til forsettlig dytting, påløping eller holding begått av spilleren som blir screenet.
- 33.9.3 Det er tillatt for en spiller å strekke arm(er) eller albu(er) utenfor sylindren sin når han inntar en posisjon på banen, men disse må trekkes innenfor sylindren når en motspiller forsøker å passere. Hvis en spiller unnlater å senke armen(e) eller albuen(e) og det oppstår kontakt, er dette blokkering eller holding.
- 33.10 **Berøring av en motspiller med hender og/eller armer**
- 33.10.1 Å berøre en motspiller med hånden eller hendene er i seg selv ikke nødvendigvis et regelbrudd.
- 33.10.2 Dommerne må avgjøre om spilleren som forårsaket kontakten har oppnådd en fordel. Hvis kontakten på noen måte begrenser en motspillers bevegelsesfrihet, er slik kontakt en foul.
- 33.10.3 Ulovlig bruk av hånd/hender eller utstrakt(e) arm(er) inntreffer når en forsvarsspiller i forsvarsposisjon plasserer dem på og lar dem forbli i kontakt med en motspiller **med** eller **uten** ballen.
- 33.10.4 Det er en foul hvis en spiller stadig vekk berører eller støter til en motspiller, ettersom dette kan føre til hardt spill.
- 33.10.5 Det er vanligvis en foul av en **angrepsspiller som har ballen** hvis han
- legger armen eller albuen rundt en forsvarer («hooker») for å oppnå en fordel.
 - dytter en forsvarsspiller unna («push off») for å hindre han fra å spille på eller forsøke å spille på ballen, eller for å skape mer rom mellom seg selv og forsvarsspilleren.
 - bruker en utstrakt underarm mens han dribler, for å hindre en motspiller fra å ta kontroll over ballen.

- 33.10.6 Det er vanligvis en foul hvis **en angrepsspiller som ikke har ballen** dytter en motspiller for å
- bli fri for å kunne motta ballen.
 - hindre forsvarsspilleren fra å spille på eller forsøke å spille på ballen.
 - skape mer rom mellom seg og forsvarsspilleren.

§ 34 Personlig foul

34.1 Definisjon

- 34.1.1 **En personlig foul** er en spillers ulovlige kontakt (foul) med en motspiller (som inkluderer rullestolen hans), enten ballen er levende eller død. Samtlige 10 spiller har et ansvar for å unngå kontakt med motstillerne

En spiller får ikke holde, blokkere, dytte, løpe på («charge»), spenne ben for en motspiller, eller hindre en motspillers bevegelse ved å strekke ut eller stikke fram en hånd, arm, skulder, hofte, et kne eller bein, eller bøye seg i en «unormal» kroppsstilling (utenfor sylindren sin). Han skal heller ikke benytte seg av noen form for hardt eller voldsomt spill.

34.2 Bestrafning

En personlig foul skal idømmes og noteres på den skyldige spilleren.

- 34.2.1 Hvis foulen begås mot en spiller som ikke er i skuddbevegelse:
- Spillet skal gjenopptas med innkast av det forfordelte lag nærmest det sted regelbruddet ble begått.
 - Hvis den skyldiges lag har nådd bestrafningsgrensen for antall lagfouls, kommer §41 (Lagfouls - Bestrafningsgrense) til anvendelse.
- 34.2.2 Hvis foulen begås mot en spiller i skuddbevegelse, skal spilleren tildeles straffekast som følger:
- Hvis spillemål scores, skal poengene telle, og i tillegg tildeles ett (1) straffekast.
 - Hvis et skuddforsøk fra to-poengs-området ikke lykkes, tildeles to (2) straffekast.
 - Hvis et skuddforsøk fra tre-poengs-området ikke lykkes, tildeles tre (3) straffekast.
 - Hvis spilleren foules idet eller like før signalet går for utløpet av en periode, eller idet eller like før 24-sekunders-signalet lyder, mens ballen fortsatt er i spillerens hånd/hender, skal en eventuell scoring ikke telle. Det skal da tildeles to (2) eller tre (3) straffekast.

§ 35 Dobbelfoul

35.1 Definisjon

En **dobbelfoul** er en situasjon hvor to motspillere omtrent samtidig begår en personlig foul mot hverandre.

35.2 Bestrafning

- 35.2.1 En personlig foul noteres på hver av de skyldige spillerne. **Ingen** straffekast tildeles.



- 35.2.2 Spillet skal gjenopptas som følger:
- Hvis det scores et godkjent spillemål eller scores på et siste eller eneste straffekast omtrent samtidig, skal det laget som ikke scoret tildeles ballen til innkast fra endelinjen.
 - Hvis et lag hadde kontroll over ballen eller var berettiget til ballen, skal ballen tildeles dette laget til innkast nærmest det stedet hendelsen inntraff.
 - Hvis ingen av lagene hadde kontroll over ballen eller var berettiget til ballen, oppstår en dommerkast-situasjon.

§ 36 Usportslig foul

36.1 Definisjon

- 36.1.1 En usportslig foul er en foul pga. spillerkontakt som etter dommerens oppfatning ikke er et legitimt forsøk på å spille på ballen innenfor reglens grunntanke og ide.
- 36.1.2 Usportslige fouls skal tolkes på samme måte gjennom hele kampen.
- 36.1.3 Dommeren skal utelukkende bedømme handlingen.
- 36.1.4 For å bedømme om en foul er usportslig, skal dommeren legge følgende prinsipper til grunn:
- Hvis en spiller ikke gjør noe forsøk på å spille på ballen, og det oppstår kontakt, er dette en usportslig foul.
 - Hvis en spiller, i et forsøk på å spille på ballen, forårsaker overdreven kontakt (en hard foul), skal kontakten anses å være usportslig.
 - Hvis en spiller begår en foul under et legitimt forsøk på å spille på ballen (normalt basketballspill), er det **ikke** en usportslig foul.

36.2 Bestrafning

- 36.2.1 En usportslig foul skal noteres på den skyldige spilleren.
- 36.2.2 Spilleren som ble foulet skal tildeles ett eller flere straffekast, etterfulgt av
- et innkast fra forlengelsen av midtlinjen på motsatt side av sekretariatet.
 - en hoppball i midtsirkelen for å starte første periode.

Det følgende avgjør hvor mange straffekast som skal tildeles:

- Hvis foulen begås mot en spiller som ikke er i skuddbevegelse, skal to (2) straffekast tildeles.
- Hvis foulen begås mot en spiller som er i skuddbevegelse, skal en eventuell scoring telle og ett (1) straffekast tildeles i tillegg.
- Hvis foulen begås mot en spiller i skuddbevegelse som ikke scorer, skal to (2) eller tre (3) straffekast tildeles.

§ 37 Diskvalifiserende foul og bortvisning

37.1 Definisjon

- 37.1.1 Enhver grovt usportslig oppførsel av en spiller, innbytter, lagleder, assisterende lagleder eller lagfunksjonær er en diskvalifiserende foul og medfører bortvisning.
- 37.1.2 En spiller skal også bortvises når han er blitt idømt to (2) usportslige fouls.

- 37.1.3 En lagleder skal også **bortvises** når
- han er idømt to (2) tekniske fouls ('L') som følge av egen usportslig opptreden.
 - han er idømt tre (3) tekniske foul til sammen som følge av usportslig opptreden på lagbenken ('B') (assisterende lagleder, innbytter eller lagfunksjonær), eller etter en kombinasjon av tre (3) tekniske fouls, der den ene er idømt laglederen selv ('L').
- 37.1.4 Hvis en spiller eller lagleder bortvises etter §37.1.2 eller 37.1.3, er den usportslige eller tekniske foul den eneste foul som skal straffes, og bortvisningen medfører ingen ytterligere straffing.
- 37.1.5 En lagleder som er bortvist, skal erstattes av den assisterende laglederen som er oppført i kampskjemaet. Han skal erstattes av lagets kaptein dersom det ikke er oppført en assisterende lagleder på skjemaet.

Norsk kommentar:

En lagleder som bortvises pga. 2, evt. 3, tekniske fouls, skal ikke sone automatisk karantene etter «Reglement om straffing av diskvalifiserende fouls og usportslig opptreden». Det samme gjelder for en spiller som bortvises pga. 2 usportslige fouls.

37.2 Bestrafning

- 37.2.1 En diskvalifiserende foul skal noteres på den skyldige.
- 37.2.2 Han skal bortvises og gå til sitt lags garderobe, der han skal forbli til kampen er slutt, eller han kan velge å forlate bygningen.
- 37.2.3 Ett eller flere straffekast skal tildeles
- en hvilken som helst motstander dersom foul en ikke skyldtes personlig kontakt.
 - spilleren som ble foulet dersom foul en skyldtes personlig kontakt.

Etterfulgt av

- et innkast fra forlengelsen av midtlinjen på motsatt side av sekretariatet.
- et dommerkast i midtsirkelen for å starte første periode.

37.2.4 Det følgende avgjør hvor mange straffekast som skal tildeles:

- Hvis foul en begås mot en spiller som ikke er i skuddbevegelse, eller hvis det er en teknisk foul, skal to (2) straffekast tildeles.
- Hvis foul en begås mot en spiller som er i skuddbevegelse, skal en eventuell scoring telle og ett (1) straffekast tildeles i tillegg.
- Hvis foul en begås mot en spiller i skuddbevegelse som ikke scorer, skal to (2) eller tre (3) straffekast tildeles.

§ 38 Teknisk foul**38.1 Regler for opptreden**

- 38.1.1 En skikkelig kampløp krever totalt og lojalt samarbeid fra begge lag (spillere, innbyttere, lagledere, assisterende lagledere og lagfunksjonærer) med dommerne, sekretariatet og kommissæren.
- 38.1.2 Hvert lag skal gjøre sitt beste for å vinne, men dette skal skje i en sportslig og rettfærdig atmosfære («fair play»).



- 38.1.3 Enhver forsettlig eller gjentatt mangel på samarbeid eller etterlevelse av denne regelens grunntanke, skal betraktes som en teknisk foul.
- 38.1.4 Dommeren kan forebygge tekniske fouls med advarsler, eller til og med overse mindre tekniske regelbrudd av administrativ karakter som er åpenbart utilsiktete og ikke har noen direkte innvirkning på kampen, med mindre samme regelbrudd gjentas etter en advarsel.
- 38.1.5 Hvis et teknisk regelbrudd oppdages etter at ballen er blitt levende, skal spillet stoppes og en teknisk foul idømmes. Bestrafningen skal utføres som om den tekniske foulen var begått på det tidspunktet den ble idømt. Alt som måtte ha skjedd i tidsrommet fra regelbruddet ble begått til spillet ble stoppet, skal gjelde.

38.2 Voldshandlinger

- 38.2.1 Voldshandlinger vil kunne forekomme under kampen, i strid med reglens grunntanke om sportslighet og rettferdighet. Slike handlinger bør stoppes umiddelbart av dommerne og, om nødvendig, av de som er ansvarlig for å opprettholde alminnelig ro og orden i hallen.
- 38.2.2 Hvis det forekommer voldsomme handlinger mellom spillere, innbyttere, lagledere, assisterende lagledere eller lagfunksjonærer på eller i nærheten av spillebanen, må dommerne gjøre det som er nødvendig for å stoppe dem.
- 38.2.3 Enhver av de ovennevnte som er skyldig i åpenbart aggressive handlinger overfor motstandere eller dommere, skal de straks idømmes en diskvalifiserende foul og bortvises fra kampen. Dommerne må rapportere hendelsen til ansvarlig myndighet for turneringen.
- 38.2.4 De som har ansvaret for alminnelig ro og orden i hallen kan bare komme inn på spillebanen hvis dommerne ber dem om det. Skulle imidlertid tilskuere komme inn på banen med tydelig intensjon om å begå voldsomme handlinger, må de som har ansvaret for alminnelig ro og orden øyeblikkelig gripe inn for å beskytte lagene og dommerne.
- 38.2.5 Alle andre områder, inkludert inn- og utganger, korridorer, garderobes etc., er underlagt myndigheten til arrangøren og de som har ansvaret for alminnelig ro og orden i hallen.
- 38.2.6 Dommerne må ikke tillate at spillere, innbyttere, lagledere, assisterende lagledere eller lagfunksjonærer begår fysiske handlinger som kan føre til skade på kamputstyret. Hvis noe slikt observeres av dommerne, skal laglederen for det skyldige laget umiddelbart gis en advarsel.

Hvis forseelsen gjentar seg, skal det umiddelbart dømmes en teknisk foul på den skyldige.

Dommerens avgjørelser er endelige og kan ikke bestrides eller overses.

38.3 Definisjon

38.3.1 **En teknisk foul er en spillerfoul** uten kontakt som er relatert til oppførsel, og som inkluderer, men ikke er begrenset til:

- å overse advarsler fra dommerne.
- å berøre dommerne, kommissæren, klassifisøren, sekretariatet eller lagfunksjonærer på en respektløs måte.
- å kommunisere med dommerne, kommissæren, klassifisøren, sekretariatet eller motstanderne på en respektløs måte.
- å bruke språk eller gester som vil kunne krenke eller opphisse tilskuerne.
- å irritere en motspiller eller hindre hans syn ved å vifte med hendene nær øynene hans.
- å forsinke spillet ved å berøre ballen med vilje etter at den har passert gjennom kurven.
- å forsinke spillet ved å forhindre et innkast fra å bli utført umiddelbart.
- å falle ned for å late som om det er en foul.
- at en forsvarsspiller berører ballen før den har berørt ringen, og det er åpenbart at den kommer til å berøre ringen, under et siste eller eneste straffekast. Ett (1) poeng skal godkjennes, etterfulgt av en teknisk foul på forsvarsspilleren.
- å reise seg opp av rullestolen for å oppnå en urettmessig fordel.
- å løfte begge bakhjulene opp fra gulvet for å oppnå en urettmessig fordel.
- å løfte føttene fra fotbrettet for å oppnå en urettmessig fordel.
- å bruke noen del av bein(a) til å oppnå en urettmessig fordel eller til å styre rullestolen.
- å bruke en rullestol som ikke tilfredsstillter kravene i §3.1.

38.3.2 **En teknisk foul av en lagleder, assisterende lagleder, innbytter eller lagfunksjonær** er en foul for respektløs kommunikasjon med eller berøring av dommerne, kommissæren, sekretariatet eller motstanderne, eller for et regelbrudd av prosedyremessig eller administrativ karakter.

38.4 Bestrafning

38.4.1 Hvis en teknisk foul begås

- av en spiller, skal en teknisk foul noteres på ham som en spillerfoul og skal telle som en av lagets lagfouls.
- av en lagleder ('L'), assisterende lagleder ('B'), innbytter ('B') eller lagfunksjonær ('B'), skal den noteres på laglederen, og den skal **ikke** telle med som en lagfoul.

38.4.2 Motstanderne skal tildeles to (2) straffekast, etterfulgt av

- et innkast fra forlengelsen av midtlinjen på motsatt side av sekretariatet.
- en hoppball i midtsirkelen for å starte første periode.

§ 39 Slagsmål

39.1 Definisjon

Slagsmål er en fysisk interaksjon mellom to eller flere motstandere (spillere, innbyttere, lagledere, assisterende lagledere og lagfunksjonærer).



Denne paragrafen gjelder utelukkende innbyttere, lagledere, assisterende lagledere og lagfunksjonærer som går utenfor lagbenkområdet sitt under et slagsmål, eller i forbindelse med en situasjon som kan lede til et slagsmål.

39.2 Regel

- 39.2.1 Innbyttere eller lagfunksjonærer som forlater lagbenkområdet under et slagsmål, eller i forbindelse med en situasjon som kan lede til et slagsmål, skal bortvises.
- 39.2.2 Kun laglederen og/eller assisterende lagleder har tillatelse til å forlate lagbenkområdet under et slagsmål, eller i forbindelse med en situasjon som kan lede til et slagsmål, for å hjelpe dommerne til å opprettholde eller gjenopprette orden. I et slikt tilfelle skal de ikke bortvises.
- 39.2.3 Hvis en lagleder og/eller en assisterende lagleder forlater lagbenkområdet og ikke hjelper eller forsøker å hjelpe dommerne med å opprettholde eller gjenopprette orden, skal han bortvises.

39.3 Bestrafning

- 39.3.1 Uansett hvor mange lagledere, innbyttere eller lagfunksjonærer som bortvises for å ha forlatt lagbenkområdet, skal det noteres én enkelt teknisk foul på laglederen, markert med «B» på kampskjema.
- 39.3.2 Hvis lagmedlemmer fra begge lag bortvises etter denne paragrafen og det ikke er andre foulbestrafninger, skal spillet gjenopptas som følger:
- Hvis et gyldig spillemål scores omtrent samtidig, skal det laget som ikke scoret tildeles ballen for innkast fra endelinjen.
 - Hvis et lag hadde kontroll over ballen eller var berettiget til ballen, skal dette laget tildeles ballen til innkast ved forlengelsen av midtlinjen på motsatt side av sekretariatet.
 - Hvis ingen av lagene hadde kontroll over ballen eller var berettiget til ballen, oppstår en dommerkast-situasjon.
- 39.3.3 Enhver bortvisning skal noteres som beskrevet i B.8.3 og skal ikke telle som lagfoul.
- 39.3.4 Alle foulbestrafninger for hendelser som inntraff før slagsmål-situasjonen skal håndteres i henhold til §42 (Spesielle situasjoner).

Norsk kommentar:

1. **Bortvisning** etter denne paragrafen medfører **ikke automatisk** karantene etter «Reglement om bestrafning av diskvalifiserende fouls og usportslig opptreden».
2. **Diskvalifiserende foul** skal dømmes på enhver som **fysisk deltar i et slagsmål**. Dette idømmes og bestraffes som angitt i §37 (Diskvalifiserende fouls), og en slik foul medfører automatisk én (1) kamp karantene etter «Reglement om bestrafning av diskvalifiserende fouls og usportslig opptreden».

REGEL 7 GENERELLE BESTEMMELSER

§ 40 **Fem fouls av en spiller**

- 40.1 En spiller som har begått fem (5) personlige og/eller tekniske fouls skal informeres om dette av førstedommeren, og han må umiddelbart forlate spillebanen. Han må erstattes av en innbytter i løpet av tretti (30) sekunder.
- 40.2 En foul begått av en spiller som allerede har begått sin femte foul betraktes som en foul begått av en utvist spiller, og den skal noteres på kampskjemaet på laglederen ('B').

§ 41 **Lagfouls: Bestrafningsgrense**

41.1 **Definisjon**

- 41.1.1 Et lag har nådd bestrafningsgrensen for lagfouls når det har begått fire (4) lagfouls i en periode.
- 41.1.2 Alle lagfouls som begås i en spillepause skal anses å være begått i den påfølgende periode eller forlengningsperiode.
- 41.1.3 Alle lagfouls som begås i en forlengningsperiode skal anses å være begått i fjerde periode.

41.2 **Regel**

- 41.2.1 Når ett lag har nådd bestrafningsgrensen for lagfouls, skal hver etterfølgende personlige spillerfoul som begås mot en spiller som ikke er i skuddbevegelse, straffes med to (2) straffekast i stedet for et innkast.
- 41.2.2 Hvis en personlig foul begås av en spiller på det laget som har kontroll over en levende ball eller som er berettiget til ballen, skal en slik foul straffes med et innkast for motstanderlaget.

§ 42 **Spesielle situasjoner**

42.1 **Definisjon**

I en periode der kampuret er stanset etter en foul eller overtredelse kan **spesielle situasjoner** oppstå når ytterligere fouls blir begått.

42.2 **Prosedyre**

- 42.2.1 Alle fouls noteres og alle bestrafninger identifiseres.
- 42.2.2 Rekkefølgen foulene inntraff i må fastlegges.
- 42.2.3 Alle identiske bestrafninger av lagene og alle dobbelfoul-bestrafninger skal kanselleres. Straks bestrafningene er kansellert, anses de å ikke ha inntruffet.
- 42.2.4 Retten til et innkast som en del av den siste bestrafning som skal utføres kansellerer alle tidligere rettigheter til innkast.
- 42.2.5 Straks ballen er blitt levende ved første eller eneste straffekast eller et innkast, kan denne bestrafningen ikke lenger benyttes til å kansellere en annen bestrafning.



- 42.2.6 Alle gjenstående bestrafninger skal utføres i den rekkefølgen de ble idømt.
- 42.2.7 Hvis det, etter at identiske bestrafninger av begge lag er kansellert, ikke lenger gjenstår noen bestrafninger, skal spillet gjenopptas som følger:
- Hvis et gyldig spillemål scores omtrent samtidig, skal det laget som ikke scoret tildeles ballen for innkast fra endelinjen.
 - Hvis et lag hadde kontroll over ballen eller var berettiget til ballen, skal dette laget tildeles ballen til innkast nærmest det sted det første regelbruddet inntraff.
 - Hvis ingen av lagene hadde kontroll over ballen eller var berettiget til ballen, oppstår en dommerkast-situasjon.

§ 43 **Straffekast**

43.1 **Definisjon**

- 43.1.1 Et straffekast foregår ved at en spiller gis en uhindret mulighet til å score ett (1) poeng fra en posisjon bak straffekastlinjen og innenfor halvsirkelen.
- 43.1.2 Et sett av straffekast er definert som alle straffekast og/eller etterfølgende ballbesittelse som hører til én enkelt foulbestrafning.

43.2 **Regel**

- 43.2.1 Når en personlig foul dømmes og bestrafningen er tildeling av straffekast:
- Den spilleren foulen ble begått mot, skal ta straffekastet/-kastene.
 - Hvis det er bedt om innbytte for denne spilleren, må han utføre straffekastet/-kastene før han kan forlate spillebanen.
 - Hvis han må forlate banen fordi han er skadet, har begått sin femte foul eller er bortvist, må innbytteren hans utføre straffekastet/-kastene. Hvis det ikke finnes flere innbyttere tilgjengelig, kan en hvilken som helst medspiller utføre straffekastet/-kastene.
- 43.2.2 Når en teknisk foul dømmes, kan straffekastene utføres av en hvilken som helst spiller på motstanderlaget.
- 43.2.3 Straffekastskytteren skal
- innta en posisjon slik at de bakre hjulene er bak straffekastlinjen. De fremre hjulene (eller veltebøylene) kan være foran linjen.
 - skyte straffekastet på en hvilken som helst måte slik at ballen går i kurven ovenfra eller treffer ringen.
 - slippe ballen innen fem (5) sekunder, regnet fra det øyeblikk ballen er stilt til hans disposisjon av dommeren.
 - ikke berøre straffekastlinjen eller bevege seg inn i tre-sekunders-området før ballen har gått i kurven eller berørt ringen.
 - ikke finte et straffekast.
- 43.2.4 Spillerne i oppstillingsfeltene langs tre-sekunders-området er berettiget til å innta alternerende plasser i disse feltene. Feltene anses å være én (1) meter dype (Bilde 7).

Forsvarsspilleren nærmest endelinjen, lokalisert i det første oppstillingsfeltet, tillates å ha det bakre hjulet helt oppå linjen som avgrenser oppstillingsfeltet nærmest endelinjen. Det bakre hjulet for de resterende rullestolene tillates å dekke opp til halvparten av linjene som avgrenser oppstillingsfeltene, enten til venstre eller til høyre, inkludert linjen som markerer den nøytrale sonen.

Disse spillerne skal ikke

- innta oppstillingsfelt de ikke er berettiget til.
- bevege seg inn i tre-sekunders-området eller den nøytrale sonen, eller forlate oppstillingsfeltet, før ballen har forlatt straffekastsskytterens hånd/hender.
- Motstanderne til straffekastsskytteren skal ikke foreta seg noe som kan distrahere ham.

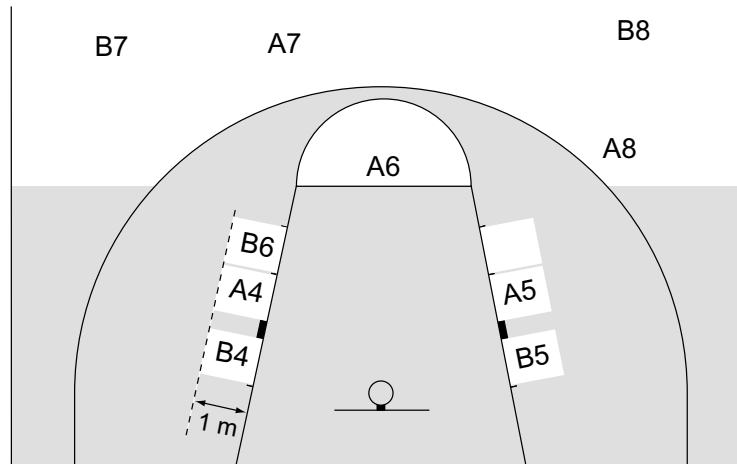

Bilde 7 Spillerne posisjoner under straffekast

- 43.2.5 Spillere som ikke er i oppstillingsfeltene må holde seg utenfor forlengelsen av straffekastlinjen og utenfor tre-poengslinjen inntil ballen berører ringen eller til straffekastet er avsluttet.
- 43.2.6 Under straffekast som skal følges av et nytt sett av straffekast, et innkast eller en hoppball skal alle spillerne oppholde seg utenfor forlengelsen av straffekastlinjen og utenfor tre-poengslinjen.

Et brudd på §43.2.3, 43.2.4, 43.2.5 eller 43.2.6 er en overtredelse.

43.3 Bestrafning

- 43.3.1 Hvis en overtredelse begås av straffekastsskytteren
- skal et eventuelt poeng ikke telle.
 - skal enhver overtredelse som begås av en annen spiller like før, omtrent samtidig med eller etter straffeskytterens overtredelse, overses.

Ballen skal tildeles motstanderne for innkast fra utenfor spillebanen ved forlengelsen av straffekastlinjen, med mindre flere straffekast skal utføres.

- 43.3.2 Hvis et **straffekast lykkes** og en overtredelse begås av en hvilken som helst annen spiller enn straffekastsskytteren, skal
- et eventuelt poeng telle.
 - overtredelsen overses.

Ved et siste eller eneste straffekast skal ballen tildeles motstanderne for innkast fra endelinjen.



- 43.3.3 Hvis et **straffekast mislykkes** og **overtredelsen** begås av
- en **medspiller** av straffekastskytteren ved et siste eller eneste straffekast, skal ballen tildeles motstanderne til innkast ved forlengelsen av straffekastlinjen, med mindre dette laget er berettiget til ytterligere innkast.
 - en **motspiller** av straffekastskytteren, skal et nytt straffekast tildeles straffekastskytteren.
 - **begge lag** under et siste eller eneste straffekast, oppstår en dommerkast-situasjon.

§ 44 Feiltakelser som kan rettes opp

44.1 Definisjon

Dommerne kan rette opp en feiltakelse dersom en regel er blitt oversett på grunn av uaktsomhet, men bare når dette har resultert i følgende situasjoner:

- Straffekast er blitt tildelt uten berettigelse.
- Feil spiller er blitt tillatt å utføre straffekast.
- Berettigede straffekast er ikke blitt tildelt.
- Dommerne har feilaktig godkjent eller annullert poeng.

44.2 Prosedyre

- 44.2.1 For å kunne rettes opp, må feiltakelsene som er nevnt ovenfor oppdages av en dommer, eller en dommer må være blitt gjort oppmerksom på forholdet, før ballen blir levende etter den første dødball-perioden, etter at kampuret startet etter feiltakelsen.

Dette betyr:

Feiltakelsen skjer	- Alle feiltakelser skjer når ballen er død
Ballen blir levende	- Feiltakelsen kan rettes opp
Kampuret starter eller fortsetter å gå	- Feiltakelsen kan rettes opp
Ballen blir død	- Feiltakelsen kan rettes opp
Ballen blir levende	- Feiltakelsen kan ikke lenger rettes opp

- 44.2.2 En dommer kan stanse spillet øyeblikkelig når en slik feiltakelse oppdages, forutsatt at ingen av lagene påføres en ulempe. Hvis feiltakelsen oppdages under kampen, må sekretæren vente til ballen første gang blir død før han gir lydsignal for å påkalle dommernes oppmerksomhet for å få stoppet spillet.
- 44.2.3 Eventuelle fouls som er begått, poeng som er scoret, tid som er gått og annet som måtte ha forekommet etter feiltakelsen og **før** den ble oppdaget, skal **ikke** annulleres.
- 44.2.4 Etter at en feiltakelse er rettet opp, skal spillet gjenopptas på det sted det ble avbrutt for å rette feiltakelsen. Ballen skal tildeles det laget som var berettiget til et innkast på det tidspunktet feiltakelsen ble oppdaget.

- 44.2.5 Hvis feiltakelsen består i at straffekast er blitt uberettiget tildelt eller er blitt utført av feil spiller, skal straffekast som ble utført som følge av feiltakelsen annulleres, og spillet skal gjenopptas som følger:
- Hvis kampuret ikke har vært startet etter feiltakelsen, skal ballen tildeles det laget som fikk straffekastet/-kastene kansellert til innkast.
 - Hvis kampuret har vært startet etter feiltakelsen, og
 - laget med kontroll over ballen eller som var berettiget til ballen, når feiltakelsen blir oppdaget, er det samme laget som hadde kontroll over ballen på det tidspunktet feiltakelsen inntraff, eller
 - ingen av lagene har kontroll over ballen på det tidspunktet feiltakelsen blir oppdaget,skal ballen tildeles det laget som var berettiget til et innkast på det tidspunktet feiltakelsen inntraff.
 - Hvis kampuret har vært startet, og, på det tidspunktet feiltakelsen blir oppdaget, laget med kontroll over ballen eller som var berettiget til ballen er motstanderen til det laget som hadde kontroll over ballen på det tidspunktet feiltakelsen inntraff, oppstår en dommerkast-situasjon.
 - Hvis kampuret har vært startet og, på det tidspunkt feiltakelsen blir oppdaget, en fowlbestrafning som innebærer at straffekast er blitt tildelt, skal straffekastet/-kastene utføres, og ballen skal tildeles for et innkast til det laget som hadde kontroll over ballen på det tidspunktet feiltakelsen inntraff.
- 44.2.6 Hvis feiltakelsen består i at berettiget(e) straffekast ikke er blitt tildelt:
- Hvis det ikke har vært noe skifte av ballkontroll siden feiltakelsen inntraff, skal spillet, etter at feiltakelsen er rettet, gjenopptas som etter straffekast ellers.
 - Hvis et lag scorer, etter at dette laget feilaktig er blitt tildelt ballbesittelse for et innkast, skal feiltakelsen overses.
- 44.2.7 Når en feiltakelse som kan rettes opp er blitt oppdaget:
- Hvis den involverte spilleren er på lagbenken etter et lovlig innbytte (**ikke** fordi han er bortvist eller har begått sin femte foul), må han **komme inn igjen** på banen for å delta i rettingen av feiltakelsen (på dette tidspunkt blir han en spiller).
Når feiltakelsen er rettet, kan han forbli på banen **med mindre** det igjen har blitt bedt om et lovlig innbytte. I så fall kan han forlate spillebanen.
 - Hvis spilleren er byttet ut fordi han har begått sin femte foul eller er bortvist, må innbytterten hans delta ved rettingen av feiltakelsen.
- 44.2.8 Feiltakelser kan ikke rettes opp etter at førstedommeren har underskrevet kampskjemaet.
- 44.2.9 Alle andre feiltakelser eller feil ved sekretærens føring av kampskjemaet som gjelder poengscore, antall fouls, antall time-outs eller spilletiden kan korrigeres av dommerne når som helst før førstedommeren underskriver kampskjemaet.



REGEL 8 DOMMERE, SEKRETARIAT, KOMMISSÆR: OPPGAVER OG MYNDIGHET

§ 45 Dommere, sekretariat og kommissær

- 45.1 **Dommerne** er en førstedommer og en eller to andredommere. De skal assisteres av sekretariatet og av en kommissær og en klassifisør dersom disse er tilstede.
- 45.2 **Sekretariatet** skal bestå av en sekretær, en assisterende sekretær, en tidtaker og en 24-sekunders-tidtaker.
- 45.3 En eventuell **kommissær** skal sitte mellom sekretæren og tidtakeren. Hans primære oppgave under kampen er å følge med og rettlede sekretariatet i deres arbeid, samt å hjelpe dommerne med å avvikle kampen på en ryddig måte. En eventuell klassifisør skal sitte mellom kommissæren og tidtakeren.
- 45.4 I en gitt kamp må ingen av dommerne på noen måte stå i forbindelse med noen av de deltagende lag.
- 45.5 **Dommerne, sekretariatet og kommissæren skal lede kampen i samsvar med disse spilleregler og har ingen som helst myndighet til å forandre dem.**
- 45.6 Dommernes uniform skal bestå av en dommertrøye, lange svarte benklær, svarte sokker og svarte basketballsko.
- 45.7 Alle i sekretariatet skal være likt kledd.

§ 46 Førstedommeren: Oppgaver og myndighet

Førstedommeren skal

- 46.1 kontrollere og godkjenne alt utstyr som skal benyttes under en kamp.
- 46.2 utpeke det offisielle kampuret, 24-sekunders-anlegget og stoppeklokken (for time-outs) og godkjenne funksjonærene i sekretariatet.
- 46.3 velge ut en kampball blant minst to (2) brukte baller som hjemmelaget skal sørge for. Dersom ingen av disse ballene egner seg som kampball, kan førstedommeren velge den beste ballen som er tilgjengelig.
- 46.4 ikke tillate noen spiller å bære gjenstander som kan forårsake skade på andre spillere.
- 46.5 administrere et dommerkast for å starte første periode og et innkast for å starte enhver annen periode.
- 46.6 ha myndighet til å stanse en kamp når omstendighetene gjør dette nødvendig.
- 46.7 ha myndighet til å bestemme at et lag har forspilt kampen.
- 46.8 nøye kontrollere kampskjema ved spilletidens utløp, eller på et hvilket som helst tidspunkt han finner det nødvendig.



- 46.9 godkjenne og signere kampskjemaet etter spilletidens utløp, som **avslutter** dommernes administrering av og **forbindelse** med kampen.
- Dommerne **myndighet trer i kraft** når dommerne ankommer spillebanen 20 minutter før kampen er tidfestet til å begynne, og **opphører** når dommerne har godkjent at spilletiden er ute.

- 46.10 før han signerer kampskjemaet notere på baksiden en eventuell forspilt kamp eller usportslig opptreden fra spillere, lagledere, assisterende lagledere eller lagfunksjonærer tidligere enn tjue (20) minutter før kampen er tidfestet til å begynne, eller i tidsrommet mellom spilletidens utløp og godkjenningen og signeringen av kampskjema. Førstedommeren (kommissæren hvis denne er tilstede) må i slike tilfeller sende en detaljert rapport til turneringsarrangøren.

Norsk kommentar:

I alle turneringer / kamper arrangert av NBBF eller tilsluttede kretser eller klubber skal eget skjema for dette benyttes. Skjema angir hvor rapporten skal sendes.

- 46.11 ta den endelige avgjørelsen når dette måtte være nødvendig, eller hvis dommerne er uenige. For å ta en endelig avgjørelse kan han konsultere andredommeren, kommissæren og/eller sekretariatet.

- 46.12 **ha myndighet til å fatte avgjørelser på ethvert punkt som ikke er dekket spesifikt i disse spillereglene.**

§ **47 Dommerne: Oppgaver og myndighet**

- 47.1 Dommerne har myndighet til å fatte avgjørelser om regelbrudd begått på eller utenfor spillebanen, inkludert sekretariatet, lagbenkområdene og områdene umiddelbart utenfor grenselinjene.
- 47.2 Dommerne skal blåse i fløyten når et regelbrudd blir begått, en periode er slutt eller dommerne finner det nødvendig å stanse kampen. Dommerne skal ikke gi fløytesignal for å godkjenne et straffekast eller et spillemål, eller når ballen blir levende.
- 47.3 Ved bedømmelse av en personlig kontakt eller overtredelse skal dommerne i hvert tilfelle ta hensyn til og avveie følgende grunnleggende prinsipper:
- Grunntanken bak og hensikten med reglene, samt behovet for å opprettholde spilllets integritet.
 - Konsekvent praktisering av konseptet «fordel/ulempe», som tilsier at dommerne ikke skal avbryte spillet unødvendig for å bestrafte personlig kontakt som er tilfeldig, og som verken fører til noen fordel for den som er ansvarlig for kontakten, eller noen ulempe for motspilleren. I rullestolbasket kan små kontakter anses som tilfeldig dersom spilleren forsøker å bremse eller forandre retning på rullestolen sin.
 - Konsekvent bruk av sunn fornuft i hver kamp, og ta hensyn til de involverte spillernes evner, samt deres holdninger og oppførsel under kampen.
 - Konsekvent opprettholdelse av en balanse mellom kontroll over kampen og flyt i spillet, samt ha en følelse («feeling») for hva de involverte forsøker å gjøre og blåse for det som er rett for kampen.



- 47.4 Hvis et av lagene innleverer en protest, skal førstedommeren (kommissæren hvis denne er tilstede) innen en time etter spilletidens utløp rapportere dette til turneringsarrangøren.
- 47.5 Hvis en dommer blir skadet, eller av noen annen grunn ikke kan fortsette å utføre sine oppgaver innen fem (5) minutter etter hendelsen, skal spillet gjenopptas. Den andre dommeren skal dømme resten av kampen alene, med mindre det er mulig å erstatte den skadete dommeren med en annen kvalifisert dommer. Etter å ha konsultert kommissæren, skal den andre dommeren ta avgjørelsen om å erstatte den skadete dommeren eller ikke.
- 47.6 Hvis muntlig kommunikasjon er nødvendig for å klargjøre en avgjørelse, skal dette skje på engelsk i internasjonale kamper.
- 47.7 Hver dommer har myndighet til å ta avgjørelser innenfor rammen for dommerens oppgaver, men en dommer har ingen rett til å overse eller trekke i tvil avgjørelser tatt av en annen dommer.

§ 48 **Sekretær, assisterende sekretær og klassifisør: Oppgaver**

- 48.1 **Sekretæren** skal utstyres med et kampskjema og skal registrere
- lagene ved å notere navn og nummer på de spillerne som skal starte kampen, samt alle innbyttere som kommer inn i kampen. Hvis det forekommer et regelbrudd med hensyn til de fem (5) spillerne som skal starte kampen, innbytte eller antall spillere, skal han gi beskjed til nærmeste dommer snarest mulig etter at regelbruddet er oppdaget.
 - en fortløpende summering av scorete poeng ved å notere tellende spilletmål og straffekast.
 - hver spillers idømte fouls. Sekretæren skal umiddelbart underrette en dommer når en spiller er idømt sin femte foul. Han skal notere fouls som idømmes en lagleder, og han skal umiddelbart underrette en dommer når en lagleder skal bortvises. Likeledes må han underrette en dommer når en spiller har begått to (2) usportslige fouls og skal bortvises.
 - time-outs og underrette dommerne ved neste mulighet for time-out når et lag har bedt om en time-out, notere hver time-out og underrette laglederen via en dommer når et lag ikke har flere time-outs igjen i en halvtidsperiode eller en forlengningsperiode.
 - neste vekslende ballbesittelse ved å betjene pilen som angir dette. Sekretæren skal snu retningen på pilen umiddelbart etter at første halvtidsperiode er slutt, ettersom lagene da skal bytte kurver før andre halvtidsperiode.
- 48.2 **Sekretæren** skal også
- vise antall foul begått av hver spiller ved å holde opp markørskiltet som viser det antall fouls spilleren har begått, på en slik måte at det er synlig for begge lags lagleder.
 - plassere lagfoulmarkøren på sekretariatbordet lengst ut mot den siden som er nærmest det aktuelle lagets benk straks ballen blir levende igjen etter den fjerde lagfoulen i en periode.
 - effektuere innbytter.
 - gi lydsignal **bare** når ballen er død, og før ballen blir levende igjen. Sekretærens lydsignal stopper **ikke** kampuret eller spillet, og det gjør heller ikke ballen død.

- 48.3 Den **assisterende sekretæren** skal betjene resultattavlen og bistå sekretæren.
- Hvis det skulle oppstå et avvik som ikke kan forklares mellom resultattavlen og det offisielle kampskjemaet, gjelder kampskjemaet, og resultattavlen skal korrigeres i samsvar med kampskjemaet.
- 48.4 Hvis det oppdages en feil i føringen av poengstillingen
- under kampen, må sekretæren vente til ballen blir død før han gir lydsignal.
 - etter at spilletiden er utløpt og før førstedommeren har signert kampskjemaet, skal feilen rettes, også selv om dette påvirker sluttresultatet i kampen.
 - etter at førstedommeren har signert kampskjemaet, kan feilen ikke lenger korrigeres. Førstedommeren må da sende en detaljert rapport til turneringsarrangøren.
- 48.5 **Klassifisøren**, eller den assisterende sekretæren, skal hjelpe sekretæren med å bekrefte det korrekte antall klassifiseringspoeng på hvert lag som de fem spillerne på banen har. Dersom et lag har mer enn grensen på 14 poeng (se §51.2) skal klassifisøren, eller den assisterende sekretæren, informere førstedommeren, og en teknisk foul skal idømmes lagleder.

§ 49 Tidtakeren: Oppgaver

- 49.1 Tidtakeren skal være utstyrt med et kumpur og en stoppeklokke og skal
- registrere spilletid, time-outs og spillepauser.
 - sørge for at et svært kraftig signal lyder automatisk ved spilletidens utløp i hver periode eller forlengningsperiode.
 - benytte alle mulige midler for å underrette dommerne umiddelbart dersom signalet hans ikke lyder eller ikke blir hørt.
 - underrette lagene og dommerne, eller sørge for at de blir underrettet, minst tre minutter før starten av første og tredje periode.
- 49.2 Tidtakeren skal registrere **spilletiden** som følger:
- Han skal starte kampuret når
 - ballen berøres lovlig av en av spillerne som deltar i dommerkastet.
 - ballen berører eller berøres av en spiller på spillebanen, etter et straffekast som ikke lykkes når ballen fortsetter å være levende.
 - ballen berører eller berøres av en spiller på spillebanen ved et innkast.
 - Han skal stanse kampuret når
 - spilletiden utløper ved slutten av en periode.
 - en dommer blåser i fløyten mens ballen er levende.
 - et spillemål blir scoret mot et lag som har bedt om en time-out.
 - et spillemål blir scoret i løpet av de siste to (2) minuttene av fjerde periode eller en forlengningsperiode.
 - 24-sekunders-signalet lyder mens et lag har kontroll over ballen.
- 49.3 Tidtakeren skal registrere en **time-out** ved å
- starte en stoppeklokke umiddelbart når dommeren viser signalet for en time-out.
 - gi lydsignal når det har gått femti (50) sekunder av en time-out.
 - gi lydsignal når en time-out er over.



- 49.4 Tidtakeren skal registrere en **spillepause** ved å
- starte en klokke umiddelbart når en periode er slutt.
 - gi lydsignal før første og tredje periode når det gjenstår tre (3) minutter og når det gjenstår ett (1) minutt og tretti (30) sekunder til perioden skal starte.
 - gi lydsignal før andre og fjerde periode og før en forlengningsperiode når det gjenstår tretti (30) sekunder til perioden skal starte.

§ 50 24-sekunders tidtakeren: Oppgaver

24-sekunders-tidtakeren skal være utstyrt med et 24-sekunders-anlegg (-klokke) og betjene dette slik at det

- 50.1 **startes eller gjenstartes** straks et lag får kontroll over en levende ball inne på spillebanen.
- 50.2 **stoppes og tilbakestilles** til tjuefire (24) sekunder uten at noen tall vises på displayet straks
- en dommer blåser i fløyten for en foul eller en overtredelse (Unntak: ballen har gått utenfor spillebanen).
 - ballen går i kurven ved et skuddforsøk eller ved en pasning.
 - ballen treffer ringen ved et skuddforsøk.
 - spillet stanses pga. en handling som kan tilskrives det laget som ikke har kontroll over ballen.
 - spillet stanses pga. en handling som ikke kan tilskrives noen av lagene, med mindre motstanderne påføres en ulempe.
- 50.3 **tilbakestilles** til tjuefire (24) sekunder og gjenstartes straks et lag vinner kontroll over en levende ball inne på spillebanen.
- Det at en motspiller berører ballen starter ikke en ny 24-sekunders periode dersom det andre laget fortsetter å beholde kontroll over ballen.
- 50.4 **stoppes, men ikke tilbakestilles** til tjuefire (24) sekunder når det laget som tidligere hadde kontroll over ballen, tildeles et innkast som et resultat av
- at ballen har gått utenfor spillebanen.
 - at en spiller på det samme laget er blitt skadet
 - en dommerkastsituasjon.
 - en dobbelfoul.
 - en kansellering av identiske bestrafninger mot lagene.
- 50.5 **stoppes og settes ut av funksjon** når et lag får kontroll over ballen og det er mindre enn tjuefire (24) sekunder igjen av spilletiden i en periode.
- 24-sekunders-signalet stopper ikke kampuret eller spillet, eller får ballen til å bli død, med mindre et lag har kontroll over ballen.

Norsk kommentar:

I en slik situasjon skal kampuret først stoppes når en dommer har blåst og stoppet spillet (se også §29.2.3)

REGEL 9 KLASSIFISERING AV SPILLERE

§ 51 Poengsystem for klassifisering av spillere

51.1 Definisjon

For å delta i konkurranser eller turneringer arrangert av NBBF må hver enkelt spiller inneha et offisielt klassifiseringskort utstedt av Norges Funksjonshemmedes Idrettsforbund (NFI). Klassifiseringskortet kan utstedes på en offisiell turnering av en godkjent klassifiseringskomite eller klassifisør godkjent av NFI basert på observasjoner gjort i henhold til gjeldende retningslinjer. Dette ID-kortet beskriver blant annet poengverdien til spilleren. Etter IWBFs regler kan denne poengverdien endres under turneringen fram til sluttspillet begynner. Det er klassifisøren som avgjør gyldigheten på ID-kortene og at spilleren har fått korrekt poengverdi.

Gyldig spillerklassifisering ihht IWBF er 0, 1.5, 2.0, 2.5, 3.0, 3.5, 4.0 og 4.5.

- 51.2 Det er ikke tillatt at det totale antall klassifiseringspoeng for et lag (summen av spillernes poeng) på noe tidspunkt i kampen overskrider grensen på 14 poeng.

Kommentar: Denne grensen gjelder i alle offisielle turneringer under IWBF som opplistet her. I andre konkurranser enn disse kan det være variasjoner i antall poeng som tillates.

De offisielle turneringene under IWBF er:

- Verdensmesterskapet for menn.
- Verdensmesterskapet for kvinner.
- Paralympics for menn og kvinner.
- Verdensmesterskapet for junior menn.
- Kvalifiseringsturneringene til VM for menn, kvinner og junior menn.
- Kvalifiseringsturneringene for Paralympics for menn og kvinner.

51.3 Bestrafning

Dersom et lag på noe tidspunkt i en kamp overskrider 14-poengsgrensen skal en teknisk foul idømmes laglederen. I tillegg må lagsammensetningen umiddelbart korrigeres slik at regelen om totalt antall klassifiseringspoeng igjen er oppfylt.

Norsk kommentar:

I Norge har utøverne selv ansvar for å bli klassifisert, og må ta kontakt i god tid før turneringer og kamper for å få et klassifiseringskort. Utgiftene til klassifisering må dekkes av den enkelte utøver.





I kamper arrangert av NBBFs kretser eller klubber settes det ikke krav til klassifisør i sekretariatet.

I større turneringer arrangert av NBBF, f.eks. NM, vil NBBF utnevne en egen klassifisør eller klassifiseringskomite som vil være tilstede under turneringen.

Ytterligere informasjon om klassifisering kan hentes på www.nfif.no.

A DOMMERTEGN



I. SCORINGER

<p>1</p> <p>Ett poeng</p>  <p>En finger Vift med hånden</p>	<p>2</p> <p>To poeng</p>  <p>To fingre Vift med hånden</p>	<p>3</p> <p>Tre-poengs-forsøk</p>  <p>Tre fingre (utstrakte)</p>	<p>4</p> <p>Tre-poengs-scoring</p>  <p>Tre (utstrakte) fingre på hver hånd</p>	<p>5</p> <p>Mål annulleres Spill annulleres</p>  <p>Armene en gang i saksebevegelser foran brystet</p>
--	---	---	--	---

































II. TIDSRELATERTE TEGN

<p>6</p> <p>Start klokken (blås i fløyten samtidig) eller ikke start klokken</p>  <p>Åpen hånd</p>	<p>7</p> <p>Stopp klokken ved idømt foul (blås i fløyten samtidig)</p>  <p>Knyttet hånd/pek i mage- høyde med håndflaten ned</p>	<p>8</p> <p>Start klokken</p>  <p>Hakkende bevegelse med hånden</p>	<p>9</p> <p>24-sekunders-klokken tilbake til 24 sekunder</p>  <p>Roter hånden med utstrakt pekefinger</p>
---	---	--	--



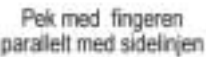









III. ADMINISTRATIVE TEGN

<p>10</p> <p>Innbytte</p>  <p>Underarmene i kryss</p>	<p>11</p> <p>Vinke inn innbytter</p>  <p>Åpen hånd, vink mot kroppen</p>	<p>12</p> <p>Time-out</p>  <p>T-tegn, vis pekefingeren</p>	<p>13</p> <p>Kommunikasjon mellem dommer og sekretariat</p>  <p>Tommelen opp</p>
--	---	---	---

IV. OVERTREDELSENS ART

<p>14</p> <p>Skriftfeil (3 dytt)</p>    <p>Roterende knyttnever</p>	<p>15</p> <p>Berøring av gulvet med føtter eller føtthaler</p>    <p>Før hånden nedover</p>	<p>16</p> <p>Føring av ballen</p> <p>Regelen brukes ikke i rullestolbasketball</p>	<p>17</p> <p>3-sekunder</p>    <p>Utstrakt arm, vis tre fingre</p>
<p>18</p> <p>5 sekunder</p>    <p>Vis 5 fingre</p>	<p>19</p> <p>8 sekunder</p>    <p>Vis 8 fingre</p>	<p>20</p> <p>24 sekunder</p>    <p>Berør skulderen med fingrene</p>	<p>21</p> <p>Tilbakespill til forsvarssonen</p>    <p>Sving med armen. Utstrakt pekefinger</p>
<p>22</p> <p>Forsettlig spark av ballen</p>      <p>Pek mot foten</p>	<p>23</p> <p>Ball utenfor banen og/eller spilleretning</p>    <p>Pek med fingeren parallelt med sidelinjen</p>	<p>24</p> <p>Dommerkast</p>    <p>Tomilene i været, etterfulgt av pekefingeren i samme retning som pilen for vekslende ballbesittelse</p>	

V. RAPPORTERING AV FOUL TIL SEKRETARIATET - 3 TRINN**TRINN 1 - SPILLERENS NUMMER**

25 Nr. 4 	26 Nr. 5 	27 Nr. 6 	28 Nr. 7 
29 Nr. 8 	30 Nr. 9 	31 Nr. 10 	32 Nr. 11 
33 Nr. 12 	34 Nr. 13 	35 Nr. 14 	36 Nr. 15 

TRINN 2 - FOULENS ART

<p>37 Ulovlig bruk av hendene</p>  <p>Slå på håndleddet</p>	<p>38 Blokking (angrep eller forsvar)</p>  <p>Hendene på hoftene</p>	<p>39 Ulovlig bruk av albuer</p>  <p>Sving albuen bakover</p>	<p>40 Holding</p>  <p>Grip om håndleddet</p>
<p>41 Dyting eller charging uten ballen</p>  <p>Gjør dyttende bevegelse</p>	<p>42 Charging med ballen</p>  <p>Knyttneven slår mot håndflaten</p>	<p>43 Begått av lag med kontroll over ballen</p>  <p>Knyttet hånd mot kurven til det lag som begår foul</p>	<p>44 Dobbel</p>  <p>Saksebevegelse med knyttede hender</p>
<p>45 Teknisk</p>  <p>T-tegn, vis håndflaten</p>	<p>46 Usportslig</p>  <p>Grip om håndleddet</p>	<p>47 Diskvalifiserende</p>  <p>Knyttede never</p>	



TRINN 3 - ANTALL TILDELTE STRAFFEKAST

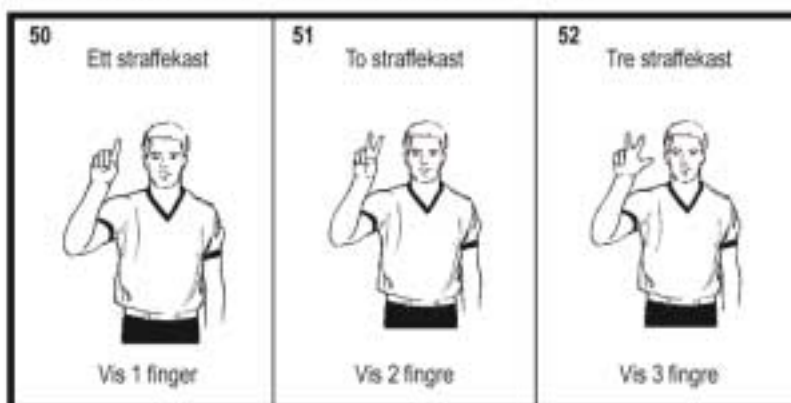

ELLER

- HVILKEN VEI SPILLET SKAL FORTSETTE



VI. ADMINISTRERING AV STRAFFEKAST - 2 TRINN

TRINN 1 - I STRAFFEKASTOMRÅDET

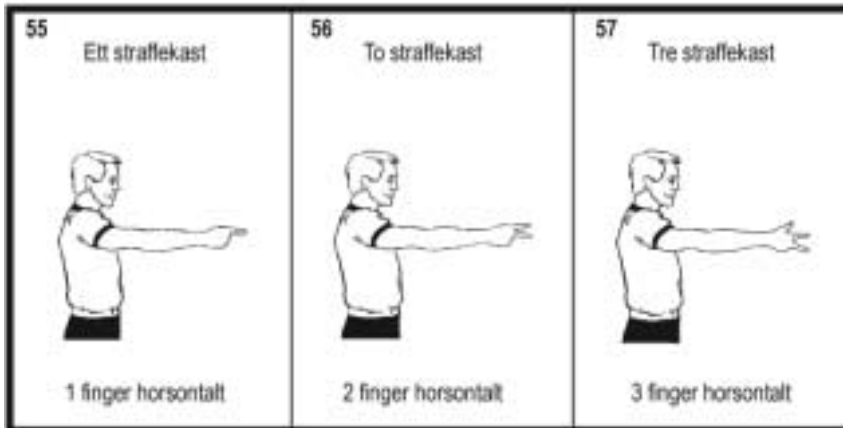

TRINN 2 - UTENFOR STRAFFEKASTOMRÅDET

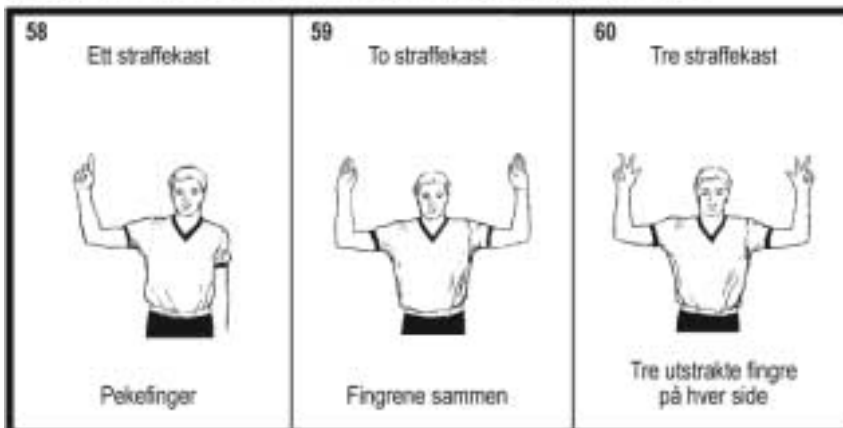

Bilde 8 Dommertegn



I internasjonale kamper arrangert av FIBA eller IWBF skal det benyttes eget skjema godkjent av FIBAs tekniske komité. Det henvises til FIBAs engelske utgave av spillereglene for nærmere retningslinjer om føring av dette skjemaet.

- B.2** Skjemaet består av en original (hvit) for arrangøren og to kopier; rød kopi til kampens seirende lag og gul kopi til tapende lag.

Skjema skal føres med to pennner med ulik farge; én i første og tredje periode (fortrinnsvis blå) og én i andre og fjerde periode (fortrinnsvis rød).

- B.3** Minst 20 minutter før kampstart skal sekretæren fylle ut skjema som følger:

- B.3.1** Han skal skrive navnet på lagene øverst på skjema. Hjemmelaget skrives inn først som lag «A». I turneringer eller kamper på nøytral bane er det lag som er nevnt først i kampprogrammet lag «A», og det andre laget er lag «B».

- B.3.2** Deretter skal sekretæren føre inn:

- kampart
- kampnummer
- dato, klokkeslett og kampsted
- navnene på første- og andredommeren/-dommerne.

Lag A: <i>NORGE</i>				KAMPSKJEMA				Norges Basketballforbund Serviceboks 1 – Ullevål stadion, 0840 Oslo					
Time-out: 1. + 2. periode		3. + 4. periode		Ekstraperioder				Kampart: <i>LK MENN</i>		Lag A: <i>NORGE</i>		Lag B: <i>SVERIGE</i>	
8		7 9						Dato: <i>1/9-04</i>		Klokken: <i>13.00</i>		1. dommer: <i>BAKKEN, T.</i>	
Lisens		Spillerens navn		Nr		Spiller inn		Foul		2. dommer: <i>MOE, S.</i>			
25		<i>PERSSON P</i>		4		<input checked="" type="checkbox"/>							

Bilde 10 Øverste del av skjemaet

- B.3.3** Sekretæren skal så føre inn navnene på alle medlemmene på begge lag ved hjelp av listen som er levert av laglederen eller lagets representant. Lag «A» føres på den øverste delen og lag «B» på den nederste delen.

- B.3.3.1** I den første kolonnen skal sekretæren skrive klassifiseringepoengene til hver spiller slik det står i deres «Player Classification ID Card».

- B.3.3.2** I andre kolonne skrives spillernes etternavn og initialer med STORE bokstaver, og i tredje kolonne nummeret på drakten til hver enkelt navngitte spiller. Lagets kaptein indikeres med (K) like bak navnet hans.

- B.3.3.3** Hvis et lag har færre spillere enn det er plass til på skjema, skal det trekkes en horisontal strek gjennom de ledige feltene for lisensnummer, navn, draktnummer og fouls.

- B.3.4** Nederst, under hvert lag, påføres navnene på lagleder og assisterende lagleder med STORE bokstaver.

- B.4** Minst 10 minutter før kampstart skal laglederne:

- B.4.1** bekrefte at lagmedlemmenes navn og deres respektive nummer er korrekte.

- B.4.2** bekrefte laglederens og assisterende lagleders navn.

- B.4.3** merke av de 5 spillerne som skal starte kampen ved å sette et kryss i feltet «Spiller inn».



- B.4.4 signere på kampskjema.
Lagleder for lag «A» skal utføre denne prosedyre først.
- B.5 Når spillerne kommer på banen for å starte kampen, skal sekretæren sette en ring rundt kryssene for de fem (5) spillerne på hvert lag som skal starte kampen. (Hvis det er uoverensstemmelse mellom laglederens kryss og hvilke spillere som er på banen, skal dommerne informeres om dette før kampen startes.)
- B.6 Hver gang en innbytter kommer inn på banen første gang under kampens gang, skal det settes et kryss uten ring rundt i feltet «Spiller inn».

Lag A: <i>NORGE</i>									
Time-out:		1. + 2. periode		3. + 4. periode		Ekstraperioder			
8		7		9					
Lisens	Spillernes navn	Nr	Spiller inn	Foul					
2,5	<i>PERSSON, R</i>	4	X						
3,5	<i>MATTHIASSEN, G.</i>	5	X	10'	2				
4,5	<i>KORSHAVN, J.</i>	6	X	1'	3	8T	1D		
4,5	<i>BRAATHEN, I.</i>	7	X						
3,5	<i>LINDØ, O.</i>	8	X						
2,0	<i>CHRISTENSEN, J. E.</i>	9	X	1					
2,0	<i>SANDEN, F.</i>	10	X	3	6"	7'	5'	9	
4,0	<i>LØVOLD, K.</i>	11	X	4	10'	10"			
2,5	<i>STRØM, S. A.</i>	12	X	4'	9'	2			
3,5	<i>FEENSTRA, J.</i>	13	X	1u	9u	D	D	D	
2,5	<i>HOLMBOE, F.</i>	14	X	2"	4	5K	1T		
3,5	<i>MYHRE, K. R.</i>	15	X	6T	2'	6	9	1'	
Lagleder: <i>JOHANSEN, J. O.</i>						1L	2B		
Ass. lagleder: <i>HAMMERVOLL, J. M.</i>									
Lagfouls:		1. periode		3. periode					
		1 2 3 3		1T 2 2' 4					
		2. periode		4. periode					
		1 4 7 8		1 2 5 6					

Bilde 11 Lagene på skjemaet

B.7 Time-out

- B.7.1 En time-out som innvilges et lag i en halvtidsperiode eller en forlengningsperiode, skal noteres under lagets navn, i rubrikken for den aktuelle perioden, med det spilleminuttet den innvilges i.
- B.7.2 Ved slutten av hver halvtidsperiode eller forlengningsperiode tegnes to parallelle, horisontale streker i ubenyttede rubrikker for time-out.

B.8 Fouls

- B.8.1 Spillerfouls kan være personlige, tekniske, usportslige eller diskvalifiserende, og skal noteres på en spiller.
- B.8.2 Fouls begått av lagledere, assisterende lagledere, innbyttere og lagfunksjonærer kan være tekniske eller diskvalifiserende, og skal noteres på laglederen.
- B.8.3 Fouls noteres på følgende måte:
- B.8.3.1 En personlig foul noteres med spilleminutt (f.eks. 9).
- B.8.3.2 En teknisk foul på en spiller noteres med spilleminutt og «T» (f.eks. 9T).
- B.8.3.3 En teknisk foul på en lagleder for egen usportslig opptreden noteres med spilleminutt og en «L» (f.eks. 9L). En ytterligere lik teknisk foul noteres på samme måte etterfulgt av en «D» i de resterende rubrikkene.
- B.8.3.4 En teknisk foul på en lagleder av en hvilken som helst annen grunn noteres med spilleminutt og en «B» (f.eks. 9B).
- B.8.3.5 En usportslig foul noteres med spilleminutt og «U» (f.eks. 9U). En eventuell ny usportslig foul noteres på samme måte etterfulgt av en «D» i de resterende rubrikkene.
- B.8.3.6 En diskvalifiserende foul noteres med spilleminutt og «D» (f.eks. 9D).
- B.8.3.7 Ved alle fouls som medfører straffekast skal det noteres en apostrof for hvert straffekast oppe til høyre for spilleminuttet (f.eks. 9" ved to straffekast).
- B.8.3.8 Alle foul med identiske bestrafninger som kanselleres (strykes) ihht. §42, noteres med «K» bak spilleminuttet, eventuelt ovenfor bokstaven som angir foulens art.
- B.8.3.9 Etter hver periode skal sekretæren trekke en tykk vertikal strek mellom de utfylte og de ubenyttede foulrutene. Når kampen er slutt, skal han tegne en tykk horisontal strek gjennom alle ubenyttede foulruter.
- B.8.3.10 Eksempler ved bortvisning og ved diskvalifiserende fouls
- Ved bortvisning av lagledere, assisterende lagledere, innbyttere og lagfunksjonærer for å ha forlatt lagbenkområdet (§39 Slagsmål), skal dette noteres som vist nedenfor. Det skal noteres en «S» i alle gjenstående foulruter for den bortviste personen.



Hvis det bare er laglederen som er bortvist:

Lagleder: <i>JOHANSEN, J. O.</i>	4 _L	S	S
Ass. lagleder: <i>HAMMERVOLL, J. M.</i>			

Hvis det bare er den assisterende laglederen som er bortvist:

Lagleder: <i>JOHANSEN, J. O.</i>	4 _B		
Ass. lagleder: <i>HAMMERVOLL, J. M.</i>	S	S	S

Hvis både lagleder og assisterende lagleder er bortvist:

Lagleder: <i>JOHANSEN, J. O.</i>	4 _L	S	S
Ass. lagleder: <i>HAMMERVOLL, J. M.</i>	S	S	S

Hvis en innbytter er bortvist, og han har færre enn 4 fouls, skal det noteres en «S» i alle gjenværende foulruter:

006	<i>KORSHAVN, J.</i>	6	X	4"	7"	S	S	S
-----	---------------------	---	---	----	----	---	---	---

Hvis innbytteren har 4 fouls, skal det noteres en «S» i den siste foulruten:

005	<i>MATTHIASSEN, G.</i>	5	X	4	8"	3	7	S
-----	------------------------	---	---	---	----	---	---	---

Hvis innbytteren har fem fouls (er foulet ut), skal det noteres en «S» til høyre for foulrutene:

007	<i>BRAATHEN, I.</i>	7	X	4	8"	4"	5	6"	S
-----	---------------------	---	---	---	----	----	---	----	---

I tillegg til noteringene i eksemplene ovenfor der en innbytter eller lagfunksjonær bortvises, skal det noteres en teknisk feil på laglederen:

Lagleder: <i>JOHANSEN, J. O.</i>	7 _B		
Ass. lagleder: <i>HAMMERVOLL, J. M.</i>			

Merknad: Bortvisning og teknisk foul på lagleder ihht. §39 (Slagsmål) skal ikke regnes som lagfouls.

B.8.3.11 En diskvalifiserende foul på en innbytter (ikke bortvisning etter §39) skal noteres som følger:

010	<i>SANDEN, F.</i>	10	X	5 _D "			
-----	-------------------	----	---	------------------	--	--	--

og

Lagleder: <i>JOHANSEN, J. O.</i>	5 _B		
Ass. lagleder: <i>HAMMERVOLL, J. M.</i>			



- B.8.3.12 En diskvalifiserende foul på en assisterende lagleder (ikke bortvisning etter §39) skal noteres som følger:

Lagleder: <i>JOHANSEN, J. O.</i>	<i>5_B</i>		
Ass. lagleder: <i>HAMMERVOLL, J. M.</i>	<i>5_D</i>		

- B.8.3.13 En diskvalifiserende foul på en spiller (ikke bortvisning etter §39) som har begått sin femte foul, skal noteres som følger:

<i>006</i>	<i>KORSHAVN, J.</i>	<i>6</i>	<i>X</i>	<i>3</i>	<i>5</i>	<i>3</i>	<i>4</i>	<i>8</i>	<i>5_D'</i>
------------	---------------------	----------	----------	----------	----------	----------	----------	----------	-----------------------

og

Lagleder: <i>JOHANSEN, J. O.</i>	<i>5_B</i>		
Ass. lagleder: <i>HAMMERVOLL, J. M.</i>			

B.9 Lagfouls

- B.9.1 For hver periode er det avsatt 4 ruter (like under laget navn, over spillernes navn) på kampskjemaet for å notere lagfouls.
- B.9.2 Hver gang en spiller idømmes en personlig, teknisk, usportslig eller diskvalifiserende foul skal sekretæren notere foulen på laget hans, dvs i en av rutene som er avsatt for dette på kampskjemaet.

Sekretæren skal notere hver foul på samme måte som i rutene for spillerfoul etterhvert som laget spillere begår foul.

**B.10 Løpende resultat**

- B.10.1 Sekretæren skal føre en kronologisk løpende summering av lagenes scorete poeng.
- B.10.2 Det er fem kolonner for dette på kampskjemaet. De første to er for første og andre periode, de neste to er for tredje og fjerde periode og den siste for forlengningsperioder.
- B.10.3 Hver kolonne er delt i fem underkolonner. Den midterste av disse er skravert og her noteres spilleminuttene.

På hver side av minuttkolonnen er det to underkolonner for hvert lag. Den første er for nummer på spilleren som scorer spillemål eller som scorer på (eller mislykkes med) straffekast. Den andre er for løpende resultat og viser det samlede antall poeng ett lag har scoret ved at scorete poeng adderes til den tidligere totalen.

Før kampen starter, skal sekretæren sette bokstavene «A» og «B» over kolonnene for scorete poeng for første og andre periode. Til venstre for minuttkolonnen settes bokstaven for det lag som skal angripe mot kurven til venstre for sekretæren, og til høyre settes bokstaven for det lag som skal angripe mot kurven til høyre.

Før tredje periode settes bokstavene «A» og «B» på motsatt side. Hvis stillingen er uavgjort etter fjerde periode, skal bokstavene «A» og «B» påføres i kolonnen for forlengningsperioder på samme side som i fjerde periode.

Det skal bare noteres én hendelse i samme horisontale linje i en kolonne.

B.11 Løpende resultat: Videre instruks

- B.11.1 Ved et 3-poengs spillemål skal det tegnes en sirkel rundt det antall poeng som det aktuelle laget på dette tidspunkt har scoret.
- B.11.2 Et spillemål som en spiller ved et uhell scorer på egen kurv noteres som om det var scoret av motstanderlagets kaptein.
- B.11.3 Poeng som scores uten at ballen går i kurven noteres som scoret av spilleren som gjorde skuddforsøket.
- B.11.4 Straffekast som tilhører samme bestrafning, slås sammen med en klamme mellom spillerens nummer og det løpende resultatet, og det er da ikke nødvendig å gjenta spillerens nummer. Et mislykket straffekast noteres med en kort horisontal strek i angjeldende rute.

		B 1. periode			A	
Nr	P	M	Nr	P	I	
		1	7	2		
6	2					
6	}	3				
14			-			
	}	4				
7			5	2		
			6			
		3	14	4		
8	8					
			12	7		
			15	9		
7	10	4				
10	12					
			8	12		
11	}	-				
			-			
10	14					
8	17					
			7	14		

Bilde 12
Løpende resultat

- B.11.5 Ved slutten av hver periode skal sekretæren trekke en tykk, horisontal linje gjennom de fem underkolonnene, direkte under siste noterte poeng.
- B.11.6 Før tredje periode starter skal sekretæren skrive resultatet fra første omgang på øverste linje for tredje og fjerde periode. De to lagenes resultat bytter side.
- B.11.7 Før en forlengningsperiode starter, skal sekretæren skrive resultatet etter ordinær spilletid på øverste linje for forlengningsperioder, og de to lagenes resultat skal stå på samme side som i fjerde periode.
- Dersom det spilles flere forlengningsperioder, skal det settes en tykk horisontal strek under siste notering i den foregående forlengningsperiode.
- B.11.8 Hver gang det er mulig, skal sekretæren kontrollere kampskjemaets løpende resultat mot den synlige resultattavlen. Hvis han finner avvik og resultatet på kampskjema er korrekt, skal han umiddelbart sørge for å få korrigeret tavlen. Hvis han er i tvil, eller hvis et av lagene protesterer på rettelsen, skal han informere førstedommeren straks ballen er død og matchklokken er stanset.

B.12 Løpende resultat: Oppsummering







- B.12.1 Når kampen er slutt, skal sekretæren sette to tykke, horisontale streker gjennom de fem underkolonnene under siste noterte poeng i kampen.
- Han skal dessuten trekke en sammenhengende diagonal strek over alle ubenyttede kolonner (for perioder og forlengningsperioder) for scorete poeng.
- B.12.2 Ved slutten av hver periode og forlengningsperiode skal sekretæren føre resultatet i rubrikken for denne nede på kampskjemaet.
- B.12.3 Ved kampslutt skal sekretæren notere sluttresultatet og angi navnet på det seirende laget.
- B.12.4 Sekretæren skal til slutt undertegne kampskjemaet, etter at det er blitt undertegnet av tidtakeren og 24-sekundtidtakeren.
- B.12.5 Når andredommeren/-dommerne har undertegnet, skal førstedommeren være den siste som godkjenner og undertegner kampskjemaet. Med dette avsluttes administreringen av kampen.

<i>A</i>	84		<i>B</i>	81
		18	11	83
			11	84
14	-	20		
	-			
	-			
14	-			
			10	85
				86
			7	88
<i>A</i>	84		<i>B</i>	88

Bilde 13
Oppsummering



Merknad: Dersom en av kapteinene signerer kampskjemaet under protest (i feltet for «Kapteinens underskrift ved protest»), skal alle i sekretariatet og andredommeren/-dommerne holde seg til disposisjon for førstedommeren inntil den gir dem tillatelse til å forlate arenaen

Resultat	1. periode:	A: <u>24</u>	B: <u>26</u>	
	2. periode:	A: <u>26</u>	B: <u>20</u>	
	3. periode:	A: <u>20</u>	B: <u>18</u>	
	4. periode:	A: <u>14</u>	B: <u>24</u>	
	Ekstraperioder:	A: <u>-</u>	B: <u>-</u>	
	Sluttresultat:	A: <u>84</u>	B: <u>88</u>	
Vinner:	<u>SVERIGE</u>			
Sekretær:				
Assisterende sekretær:				Kapteinens underskrift ved protest
Tidtaker:				1. dommer 
24-sekunders-tidtaker:				Dommer rapport vil bli innsendt. <input type="checkbox"/>
				2. dommer 

Bilde 14 Nederste del av skjemaet



C. PROSEDYRER VED PROTEST

Hvis et lag i en av IWBAAs offisielle hovedturneringer mener at dets interesser er blitt ufordelaktig påvirket av en dommer eller en hvilken som helst hendelse som har funnet sted under en kamp, må det gå fram på følgende måte:

Norsk kommentar:

For kamper mellom norske lag: Se NBBFs Protest- og Appellreglement, som er overordnet reglene i dette kapittelet (C), dersom det ikke er samsvar mellom de to regelverkene.

For fullstendig protestreglement for IWBAAs offisielle hovedturneringer henvises det til IWBAAs engelske utgave av de offisielle spillereglene.

- C.1 Umiddelbart etter at kampen er slutt skal lagets kaptein meddele førstedommeren at hans lag nedlegger protest mot resultatet av kampen ved å undertegne kampskjemaet i rubrikken «Kapteinens underskrift ved protest».
- C.2 Video, film, bilder eller ethvert visuelt, elektronisk, digitalt eller annet utstyr skal ikke benyttes til å avgjøre eller forandre resultatet i en kamp. Bruken av slikt utstyr kan kun benyttes for å avgjøre ansvar i disiplinære saker eller til opplæringsformål etter at kampen er slutt.
- C.3 For videre prosedyre henvises det til NBBFs protest- og appellreglement.



D. RANGERING AV LAG

D.1 Prosedyre:

Lag skal rangeres ihht. kamppoeng for vunnete og tapte kamper, dvs. to (2) poeng for vunnet kamp, ett (1) poeng for tapt kamp og null (0) poeng for en kamp laget har forspilt.

Norsk merknad:

I Norge gis det null (0) kamppoeng for tapt kamp. Lag som har forspilt kamper rangeres etter andre lag med samme poengsum (Se NBBFs kampreglement).

- D.1.1 Hvis to lag har samme antall poeng i rangeringen, skal resultatet av kampen(e) mellom de to involverte lagene avgjøre rekkefølgen.
- D.1.2 Hvis antall scorete og innslepne poeng i kampene mellom de to lagene er identiske, avgjøres plasseringen av poengkvotienten for alle kampene de to lagene har spilt i gruppen (turneringen).
- D.1.3 Hvis mer enn to lag har samme antall kamppoeng i tabellen, lages en ny tabell der bare resultatene av de innbyrdes kampene mellom de aktuelle lagene er tatt med.
- D.1.4 Hvis noen lag fortsatt står likt i en slik tabell, vil poengkvotienten avgjøre plasseringen, men da bare for kampene mellom de lag som fortsatt står likt.
- D.1.5 Hvis det fortsatt er lag som står likt, vil plasseringen avgjøres av poengkvotienten for resultatene av samtlige kamper lagene har spilt i gruppen.
- D.1.6 Hvis det på noe stadium under bruk av de ovennevnte kriterier oppstår en situasjon der antall lag som står likt, blir redusert til to, skal prosedyren under D.1.1 og D.2.2 gjentas.
- D.1.7 Dersom man, etter slik reduisering, har flere enn to lag som står likt, gjentas prosedyren fra pkt D.1.3.
- D.1.8 Poengkvotienten beregnes alltid ved divisjon.

D.2 Unntak:

Hvis bare tre lag deltar i en konkurranse og plasseringen ikke kan bestemmes ved å følge den forannevnte prosedyre (poengkvotienten ved divisjon er identisk), vil antall scorete poeng bestemme rekkefølgen.

Eksempel:

Resultater mellom A, B og C:

A mot B	82 - 75
A mot C	64 - 71
B mot C	91 - 84

Endelig tabell:

Lag	Spilte kamper	Seire	Tap	Kamppoeng	Poengforskjell	Poengkvotient
A	2	1	1	3	146-146	1,0
B	2	1	1	3	166-166	1,0
C	2	1	1	3	155-155	1,0



Endelig rangering: 1.: B - 166 scorete poeng
2.: C - 155 scorete poeng
3.: A - 146 scorete poeng

Hvis alle tre lag fortsatt skulle stå likt etter at denne metoden er fulgt, vil den endelige rekkefølgen bli avgjort ved loddtrekning. Metoden bestemmes av kommissæren eller av kompetent lokal myndighet.

D.3. Flere eksempler på reglene om rangering:

D.3.1. To lag - likt antall kamppoeng, og lagene har bare spilt ett oppgjør mot hverandre.

Lag	Spilte kamper	Seire	Tap	Kamppoeng
A	5	4	1	9
B	5	4	1	9
C	5	3	2	8
D	5	2	3	7
E	5	2	3	7
F	5	0	5	5

Vinner av kampen mellom A og B blir rangert som nummer én og vinneren av kampen mellom D og E blir rangert som nummer fire.

D.3.2. To lag i en gruppe - likt antall kamppoeng og to innbyrdes oppgjør.

Lag	Spilte kamper	Seire	Tap	Kamppoeng
A	10	7	3	17
B	10	7	3	17
C	10	6	4	16
D	10	5	5	15
E	10	3	7	13
F	10	2	8	12

Følgende resultater er mulige:

D.3.2.1. A vant begge kampene mot B
Derfor: A nr.1 og B nr.2

D.3.2.2. A og B vant hvert sitt innbyrdes oppgjør: A - B: 90 - 82
B - A: 69 - 62

Poengforskjell: A: 152 - 151
B: 151 - 152

Poengkvotient: A: 1,0066
B: 0,9934

Derfor: A nr.1 og B nr.2.

D.3.2.3. A og B vant hvert sitt innbyrdes oppgjør: A - B: 90 - 82
B - A: 70 - 62

A og B har samme målforskjell (152 - 152) og samme poengkvotient (1,0). Rekkefølgen blir avgjort ved å beregne poengkvotienten for alle kamper A og B har spilt i gruppen.



D.3.3. Flere enn to lag står likt i kamppoeng:

Lag	Spilte kamper	Seire	Tap	Kamppoeng
A	5	4	1	9
B	5	4	1	9
C	5	4	1	9
D	5	2	3	7
E	5	1	4	6
F	5	0	5	5

Resultater mellom A, B og C: A - B: 82 - 75
A - C: 77 - 80
B - C: 88 - 77

Endelig tabell:

Lag	Spilte kamper	Seire	Tap	Kamppoeng	Poengforskjell	Poengkvotient
A	2	1	1	3	159-155	1,0258
B	2	1	1	3	163-159	1,0251
C	2	1	1	3	157-165	0,9515

Derfor blir A nr.1, B nr.2 og C nr.3.

Hvis noen av lagene også skulle ha samme poengkvotient ved divisjon, avgjøres rekkefølgen av resultatet for alle deres kamper i gruppen.

D.3.4. Flere lag står likt i kamppoeng:

Lag	Spilte kamper	Seire	Tap	Kamppoeng
A	5	3	2	8
B	5	3	2	8
C	5	3	2	8
D	5	3	2	8
E	5	2	3	7
F	5	1	4	6

Rekkefølgen avgjøres ved å etablere en tabell der bare lagenes innbyrdes oppgjør tas med. Det er to muligheter:

Lag	I		II	
	Seire	Tap	Seire	Tap
A	3	0	2	1
B	1	2	2	1
C	1	2	1	2
D	1	2	1	2

«I»: A blir nr. 1, rekkefølgen mellom B, C og D avgjøres som i D.3.3.

«II»: Rekkefølgen mellom A og B, C og D vil bli avgjort som i D.3.2.

Et lag som, uten gyldig grunn, unnlater å møte opp til en terminfestet kamp, eller som forlater banen før en kamp er sluttspilt, dømmes til å tape kampen og får «0» kamppoeng.

Teknisk komité kan i tillegg bestemme at laget får sisteplassen på tabellen. Dette skjer automatisk hvis slike overtredelser gjentas flere ganger.

Resultatene fra de kamper laget har spilt, skal likevel telle med i den generelle tabellen for turneringen.



E . TV-TIME-OUTS

E.1 Definisjon

Enhver turneringsarrangør kan selv avgjøre om det skal benyttes TV-time-outs, og hvilken varighet de i så fall skal ha (60, 75, 90 eller 100 sekunder).

E.2 Regel

E.2.1 En (1) TV-time-out er mulig i hver periode, i tillegg til vanlige time-outs. TV-time-outs tillates ikke i forlengningsperioder.

E.2.2 Den første time-out i hver periode (påført, innvilget eller TV-time-out) skal vare i 60, 75, 90 eller 100 sekunder.

E.2.3 Alle andre time-outs i en periode skal vare i seksti (60) sekunder.

E.2.4 Begge lag har rett til to (2) time-outs i første halvtidsperiode og tre (3) time-outs i annen halvtidsperiode.

En time-out kan bes om når som helst under kampen og kan vare i:

- 60, 75, 90 eller 100 sekunder, hvis de anses som en TV-time-out; dvs. er den første i en periode, eller
- Seksti (60) sekunder, hvis den ikke anses som en TV-time-out, dvs. dersom den bes om av ett av lagene etter at en TV-time-out er innvilget.

E.3 Prosedyre

E.3.1 Ideelt sett bør en TV-time-out tas når det gjenstår fem (5) minutter av en periode. Det er imidlertid ingen garanti for at dette skjer.

E.3.2 Hvis ingen av lagene har bedt om time-out før det gjenstår 5 minutter av perioden, skal en TV-time-out tas første gang ballen blir død og kampuret er stanset. Denne time-outen skal ikke påføres noen av lagene.

E.3.3 Hvis ett av lagene innvilges en time-out før det gjenstår 5 minutter av perioden, skal denne time-outen benyttes som TV-time-out. Denne time-outen teller da både som TV-time-out og som en time-out for det laget som ba om den.

E.3.4 Etter denne prosedyren vil det bli minst én (1) time-out i hver periode. Det vil maksimalt kunne bli seks (6) time-outs i første halvtidsperiode og maksimalt åtte (8) time-outs i annen halvtidsperiode.

SLUTT PÅ SPILLEREGLER

OG

KAMPPROSEDYRER



Norges Basketballforbunds protest- og appellreglement

Kapittel 1 Generelle bestemmelser

1.
 - a) Enhver protest eller appell skal underskrives av klubbens fungerende formann eller gruppeformann, og sendes til den instans forgåelsen sorterer under, eller den instans som sist har hatt saken til behandling og avgjørelse.
 - b) Enhver protest eller appell må, for videre å være gyldig, sendes i to likelydende eksemplarer i rekommandert brev, eller leveres rette instans mot datert kvittering. Fastsatt gebyr vedlegges (jfr. Kap. II, pkt 6 og Kap. III, pkt. 6).
 - c) Ved protest eller appell må partene og vitnene etter oppfordring fra vedkommende myndighet, sende inn uttalelser innen 2 - to - dager.
 - d) Ved alle protester eller straffeforfølgelser skal den part det protesteres mot ha tilsendt alle sakens dokumenter før første dømmende instans feller dom. Denne part skal også ha anledning til å uttale seg før første dømmende instans feller dom. Frist for avsendt skriftlig uttalelse settes til 72 timer etter mottatt papirer (24 timer hvis protesten angår sluttspill i Eliteserien eller Basketligaen).
 - e) Alle bilag vedrørende protester og appeller skal ved forsendelser mellom instansene være spesifisert og nummerert i følgeskriv.
2. Diskvalifikasjon eller eksklusjon kan bare oppheves av den myndighet som sist har idømt straffen, etter innstilling fra appellinstans.
3. Diskvalifikasjon eller eksklusjon fritar ikke for betaling av skyldige avgifter.
4.
 - a) Til fordel for en domfelt kan en sak som ellers er avgjort, gjenopptas hvis det fremkommer vesentlige nye opplysninger, eller inntreffer vesentlige endrede omstendigheter, som hvis de hadde foreligget ved domfellelsen, åpenbart hadde ført til et annet resultat.
 - b) Gjenopptagelse kan finne sted ved at den instans som sist hadde saken til behandling og avgjørelse, bestemmer det, eller ved at søknad om gjenopptagelse tas til følge.
 - c) Søknad om gjenopptagelse sendes den instans som sist har hatt saken til behandling og avgjørelse. Avslås søknaden, har domfelte vanlig appellrett.
 - d) Enhver gjenopptagelse blir å behandle som alminnelig sak.
5. Dømmende myndigheter skal iaktta følgende:
 - a) Enhver sak skal nøye utredes før den avgjøres.
 - b) I tvilstilfeller bør det heller frifinnes enn felles.
 - c) I ethvert tilfelle skal det bare dømmes etter de i saken foreliggende beviser.
 - d) I gjentagelsestilfelle bør en strengere straff idømmes.
6. For å forebygge overtredelser er det enhvers plikt å sette seg inn i gjeldende lover og bestemmelser. Ethvert styre plikter å bekjentgjøre disse, samt mulige forandringer, på behørig måte. Manglende kjennskap til lover og bestemmelser kan ikke påberopes som formildende omstendigheter.
7. Bestemmelser i dette kapittel gjelder alle tilfelle som kommer inn under kapitlene «Protester» og «Appeller».

8. Alle protester på spillernes kvalifikasjoner, kampavvikling eller kamputfall ved kamper i Basketligaen, behandles av NBBFs Arbeidsutvalg som første instans.

Kapittel 2 Protester

1. Protest må nedlegges når:
- Resultatet av en kamp ønsket kjent ugyldig på grunn av brudd på Lov, Kampreglement, spilleregler eller andre bestemmelser, av arrangør, dommer eller motstander.
 - En avgjørelse av en komité eller kretsstyret ønskes kjent ugyldig på grunn av brudd på Forbundets Lov eller Kampreglement, eller andre bestemmelser.
 - En avgjørelse av Forbundsstyret eller Arbeidsutvalget ønskes kjent ugyldig på grunn av brudd på Forbundets Lov eller Kampreglement, eller andre bestemmelser.
2. Protest ifølge pkt. 1 a) må nedlegges av lagleder eller kaptein muntlig til dommer og motpart før kampens begynnelse.
- Unntatt herfra er:
- Protest på dommer eller arrangør for brudd inntruffet under kampen. Slik protest nedlegges av lagleder eller kaptein muntlig straks etter kampens slutt, og før dommer og motpart har forlatt baneområdet.
 - Protest på spilleberettigelse. Med unntak fra protest på spilleberettigelse, skal kapteinen skrive «under protest» når han eller hun skriver under kampprotokollen.
3. Dommeren plikter å rapportere protester nedlagt i overensstemmelse med pkt. 1 a) og 2 på skjema vedlagt kampprotokollen.
- 4.
- Protest ihht. pkt. 1 a) skal sendes til den instans kampen sorterer under, eller til den myndighet som har godkjent kampen. Tidsfrister: Se pkt. 5 i dette kapittel.
 - Protest på avgjørelse i komité eller kretsstyre, ihht. pkt. 1 b) sendes Arbeidsutvalget, som da er første instans. Slik protest må være avsendt innen 30 dager fra avgjørelsen er gjort kjent.
 - Protest på avgjørelse i Forbundsstyret eller Arbeidsutvalget ihht. pkt. 1 c) sendes Appellkomiteen, som da er siste instans. Slik protest må være avsendt innen 30 dager fra avgjørelsen er gjort kjent.
5. Protester og varsler om protester ihht. pkt. 1 a) må, i overensstemmelse med pkt. 2 og 4, oppfylle følgende tidsfrister og krav::
- Ved sluttspillkamper i Eliteserien/BLNO:
 - Telefonisk beskjed om at protest vil bli avsendt gis til NBBFs kontor innen kontortidens 2 første timer etter kampavslutning, når det gjelder generelle protester.
 - Skriftlig protest senest 24 timer etter kampens slutt for generelle protester, etter at bestemmelsene i pkt. 2 er overholdt.
 - Telefonisk beskjed om at protest vil bli avsendt gis til NBBFs kontor innen kontortiden den første hele arbeidsdag etter kamps avslutning, når det gjelder protest på spilleberettigelse.
 - Skriftlig protest senest 48 timer etter kampens slutt for protest på spilleberettigelse, etter at bestemmelsene i Kap. 1, 1 er overholdt.



- b) Ved øvrige kamper:
 - 1. Senest 48 timer etter kampens slutt når det gjelder generelle protester.
 - 2. Senest 168 timer (1 uke) når det gjelder protest på spilleberetigelse.
- 6. Protestgebyr for alle slag av protester er kr. 500,-.
- 7.
 - a) Avgjørelse av protest sendes i rekommandert brev.
 - b) Den instans som avgjør protesten, plikter i sin avgjørelse å gjøre angjeldende oppmerksom på appellinstans og tidsfrist.

Kapitel 3 Appeller

- 1.
 - a) Enhver protest som er avgjort av en komité eller et kretsstyre som første instans, kan appelleres til Arbeidsutvalget, som da er annen instans.
 - b) Enhver protest eller appell som er avgjort av Arbeidsutvalget, som første eller annen instans, kan appelleres til Forbundets Appellkomité, som da i begge tilfelle er siste instans.
 - c) Enhver avgjørelse som er truffet av Domsutvalget kan appelleres til Appellkomiteen som da er siste instans.
- 2. Enhver appell skal sendes gjennom den instans som sist har hatt saken til behandling eller avgjørelse.
- 3. Innlegg utover de dokumenter som er returnert av den sist avgjørende myndighet, skal ikke innsendes med mindre vedkommende appellinstans anmoder om det.
- 4. Framkommer vesentlige nye opplysninger av betydning for avgjørelsen, sendes saken tilbake til den instans som avgjorde den, for ny behandling. Fastholder denne instans sin avgjørelse, skal saken av denne instans oversendes neste instans for behandling som regulær appell.
- 5. Appeller og varsler om appeller må oppfylle følgende tidsfrister og krav:
 - a) Ved sluttspillkamper i Eliteserien/BLNO:
 - 1. Telefonisk beskjed om at appell vil bli sendt gis til NBBFs kontor innen kontortidens 2 første timer etter at Arbeidsutvalgets avgjørelse er gjort kjent for den som har sendt inn protest.
 - 2. Skriftlig appell sendes senest 24 timer etter at Arbeidsutvalgets avgjørelse er gjort kjent for den som har sendt inn protest, til Forbundets Appellkomité.
 - b) Ved øvrige kamper:
 - 1. Skriftlig appell senest 72 timer etter at avgjørelsen som skal appelleres er gjort kjent for den som har sendt inn protest eller appell til første instans.
 - c) Appeller på alle andre avgjørelser ihht. pkt.1 a)-c) sendes senest 14 dager etter at avgjørelsen som skal appelleres, er gjort kjent for den som har sendt inn protest, eller for den som er berørt av en avgjørelse i Domsutvalget.
- 6. Appellgebyr for alle slag av appeller er kr. 1.000,-.
- 7.
 - a) Avgjørelse av appell sendes i rekommandert brev.
 - b) Den instans om avgjør appellen, plikter i sin avgjørelse å gjøre angjeldende oppmerksom på neste appellinstans, om noen, og tidsfrist.

Reglement om bestrafning av diskvalifiserende fouls eller usportslig oppførsel i forbindelse med kampavvikling

- A.1.
- a) Spiller, innbytter, lagleder, assisterende lagleder eller lagfunksjonær som idømmes diskvalifiserende foul etter spillereglens §37 (unntatt lagleder som bortvises pga. tre (3) tekniske fouls), utelukkes automatisk fra første derpå følgende kamp i samme turnering.
Vedkommende kan ikke delta i approbert kamp av annen kategori før denne utelukkelse er sonet.
Dersom diskvalifiserende foul / diskvalifikasjon idømmes i privatkamp, treningskamp e.l., sones straffen i første derpå følgende approberte kamp.
 - b) Dersom en spiller, lagleder, assisterende lagleder eller lagfunksjonær, på et tidspunkt hvor vedkommende ikke lenger kan idømmes en diskvalifiserende foul (allerede bortvist, ikke lenger berettiget til å delta pga. for mange personlige/tekniske/usportslige fouls, eller etter at sluttsignalet er avgitt) begår en forseelse som ellers ville ha medført en diskvalifiserende foul skal vedkommende utelukkes etter de samme retningslinjer som i punkt a) ovenfor.
Førstedommeren og andredommeren plikter i slike tilfeller å informere lagets lagleder, eller evt. assisterende lagleder, eller evt. lagets kaptein, eller vedkommende selv dersom de forannevnte allerede er diskvalifisert eller bortvist, om at rapport vil bli innsendt ihht. dette reglement, og at utelukkelse skal tre i kraft som under pkt. a).
 - c) Dersom dommerne finner å ville rapportere mindre alvorlige forseelser enn nevnt i a. og b. ovenfor, skal vedkommende ikke utelukkes automatisk.
 - d) NBBF kan, uavhengig av a., b. og c. ovenfor, idømme vedkommende strengere straff.
- A. 2. Dommerne plikter å rapportere enhver diskvalifiserende foul etter §37, samt ethvert tilsvarende forhold ihht. punkt 1 b. ovenfor, i kamp hvor ett eller begge lag er tilsluttet NBBF. Rapport skrives på særskilt skjema og skal være i hende ansvarlig myndighet (NBBF for nasjonale turneringer, kretsstyret for andre kamper) senest første virkedag etter at kampen er spilt. Dommerne skal redegjøre i detalj for det hendelsesforløp som ligger til grunn for rapporten, samt evt. angi at vedkommende er informert om automatisk utelukkelse etter punkt 1 b. Rapporten skal underskrives av begge dommerne, og førstedommeren er ansvarlig for innsendelse.
- B. 1. Som dømmende myndighet fungerer:
- a) NBBFs Domsutvalg for forseelser i nasjonale turneringer herunder Basketligaen.
 - b) Kretsstyret for andre kamper.
 - c) NBBFs Arbeidsutvalg ved forseelser i andre kamper i områder der det ikke er etablert krets.
- B. 2. Dømmende myndighet skal følge de regler for saksbehandling som fremgår av Lov for NBBF.



- B. 3. Dømmende myndighet kan henlegge saken uten videre forføyning eller idømme ytterligere utelukkelse. Utelukkelse ut over tre (3) måneder kan kun idømmes av Domsutvalget i NBBF, og Lov for Norges Idrettsforbund, Kap. 11 (Straffebestemmelser) kommer da til anvendelse. Dersom annen myndighet finner at utelukkelse ut over tre måneder bør idømmes, skal saken uten opphold oversendes Domsutvalget i NBBF.
- Ved idømmelse av ytterligere utelukkelse skal dømmende myndighet, som en hovedregel, forholde seg til pkt. a-h nedenfor. Dette er likevel ikke til hinder for at strengere sanksjon/straff kan ilegges i svært alvorlige tilfeller.
- a) All bestrafning etter nedenstående pkt. b.-h. kommer i tillegg til evt. automatisk utelukkelse for én kamp.
 - b) Alvorlig/grovt usportslig truende/skremmende oppførsel mot dommer, kommissær eller dommerbordspersonell medfører utelukkelse fra 1-3 kamper.
 - c) Alvorlig/grovt usportslig truende/skremmende oppførsel mot motspiller medfører utelukkelse i 1-2 kamper.
 - d) Forseelse som i b. eller c. etter kampslutt medfører utelukkelse i hhv. 2-4 eller 2-3 kamper.
 - e) Gjentakelse av b.-d. innen 12 måneder medfører ytterligere utelukkelse i det doble antall kamper av den opprinnelige utelukkelse.
 - f) Voldelig handling/fysisk overgrep mot dommer, kommissær eller dommerbordspersonell under kamp eller etter kampslutt medfører utelukkelse fra minimum 4 kamper.
 - g) Voldelig handling/fysisk overgrep mot motspiller under kamp eller etter kampslutt medfører utelukkelse i 2-4 kamper.
 - h) Gjentakelse av f. eller g. innen 12 måneder medfører utelukkelse for resten av sesongen, dog minst det doble antall kamper av den opprinnelige straff.
- B.4 Når en forseelse (som beskrevet i A.1 a. eller b.) begås i et lags siste kamp i en turnering, skal dømmende myndighet avgjøre hvilken/hvilke kamp/kamper en evt. utelukkelse skal gjelde.
- B.5 Inntil utelukkelse er sonet, kan den dømte ikke delta som spiller, lagleder, assisterende lagleder, lagfunksjonær eller dommer i noen kamp hvor ett eller begge lag er tilsluttet NBBF.
- C. 1. Appell på bestrafning etter dette reglement, som innebærer utelukkelse mindre enn tre (3) måneder, har ikke oppsettende virkning. Forøvrig vises til NBBFs Protest- og appellreglement, Kap. III.
- D. 1. For Domsutvalgets behandling av rapporter vedrørende diskvalifiserende fouls eller andre former for usportslig opptreden i forbindelse med kampavvikling begått av spiller, lagleder, assisterende lagleder eller lagfunksjonær, gjelder følgende:
- a) NBBF skal samme dag, etter at rapport er mottatt, sende kopi av rapporten pr. faks eller e-post til den/de rapporten gjelder for uttalelse. Uttalefrist er tre (3) dager fra mottatt rapport (skal bekreftes pr. telefon). Etter denne frist bortfaller retten til å uttale seg.
 - b) Domsutvalget skal deretter fatte avgjørelse i saken innen tre (3) dager etter at uttalelse er mottatt hos NBBF; evt. etter at fristen for uttalelse er utløpt.



- c) Ved vurdering av straff skal det regnes som et skjerpende forhold dersom en forseelse er begått etter sluttsignalet for siste spilleperiode i en kamp.
- d) Domsutvalgets leder skal uten opphold, direkte eller telefonisk, muntlig meddele utvalgets avgjørelse til den/de innklagede og samtidig trer evt. bestrafning i kraft. I tillegg skal avgjørelsen, senest første virkedag etter at vedtak er fattet, sendes i rekommandert brev til den/de innklagede. Brevet skal uttrykkelig angi bestrafningens omfang samt når vedkommende igjen er spilleberettiget. Det skal også gi opplysning om prosedyre for appell, samt hvorvidt appell vil ha oppsettende virkning for bestrafningen. Kopi av brev sendes, i ordinær postsending, til vedkommendes klubb(er), dommerne som avga rapporten, og NBBFs Arbeidsutvalg. Arbeidsutvalget avgjør om andre organisasjonsledd skal informeres om vedtaket og er ansvarlig for evt. slik informasjon.
- e) NBBFs Arbeidsutvalg kan fastsette andre frister for saksbehandlingen dersom særlige hensyn nødvendiggjør dette.

D. 2 Prosedyren i D.1. a-e ovenfor skal også følges av Kretsen eller Arbeidsutvalget der disse er dømmende myndighet.

(Domsutvalget leses da som Kretsen/Arbeidsutvalget, og NBBF leses som Kretsen/Arbeidsutvalget).

Merk at bestrafning etter pkt. B.3.h bare kan ilegges av NBBFs Domsutvalg dersom dette pkt. medfører utelukkelse i mer enn tre (3) måneder.

